

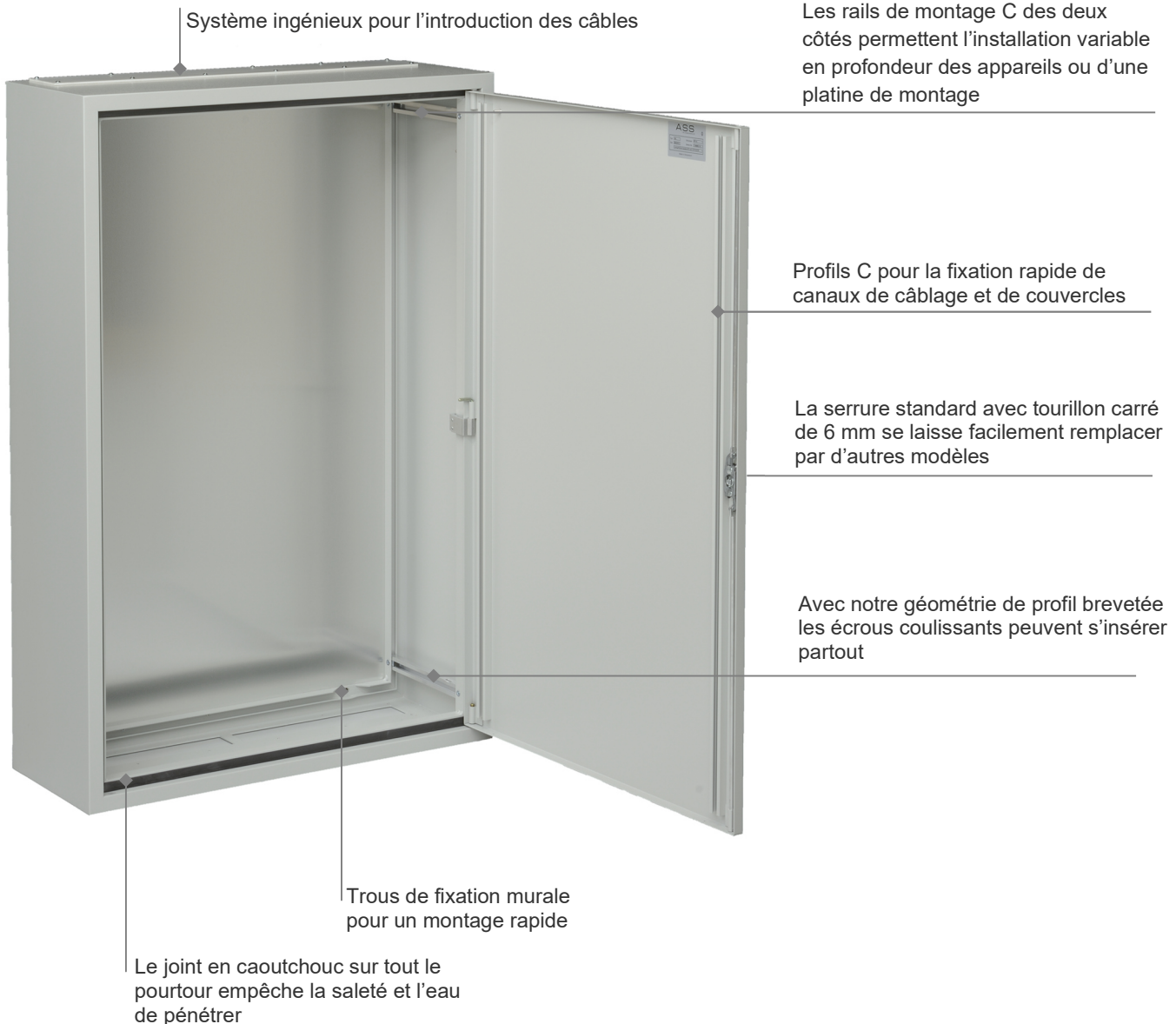

Coffret de distribution en aluminium type AL

Arguments forts

La construction des coffrets de distribution de type AL en profilés extrudés en aluminium offre 2800 combinaisons possibles grâce à 25 largeurs, 19 hauteurs et 6 profondeurs prédéfinies. Si cela ne suffit pas, il est possible de réaliser toutes les dimensions souhaitées au millimètre près. L'assemblage soudé est un système sophistiqué et flexible. La famille AL est solide et résiste à la torsion, ce qui permet aux coffrets d'être utilisés dans de nombreux environnements, tant fixés au sol que contre un mur. Les profilés des coffrets sont conçus de telle sorte que les résultats des essais dépassent largement toutes les conditions de sécurité et de portance. Vous pouvez également personnaliser votre coffret avec de nombreux accessoires. Le coffret de distribution AL propose non seulement un design intemporel mais également un grand choix de couleurs RAL dont la plupart sont disponibles en stock, ne nécessitant ainsi pas de délai supplémentaire. De plus, de nombreux modèles sont disponibles directement de notre stock, selon la liste en page 5.



Dimensions des coffrets

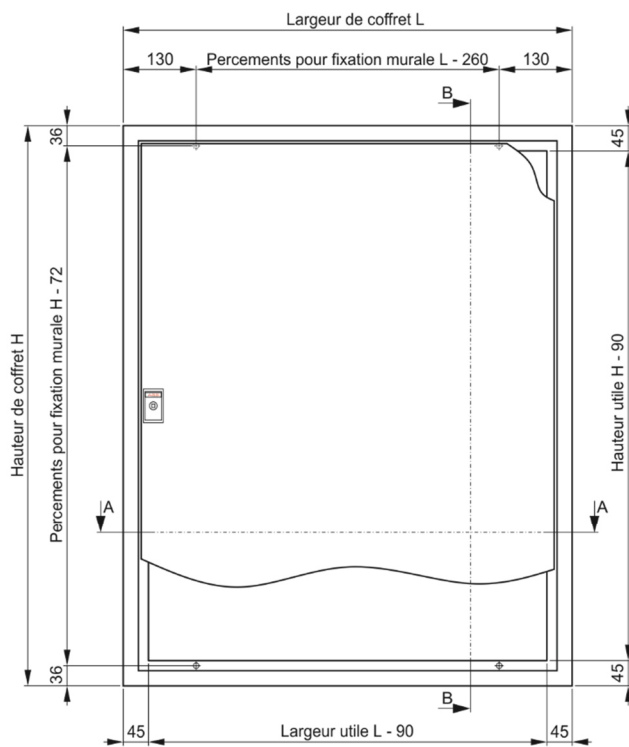

Coupe B-B (prof. 150 mm)

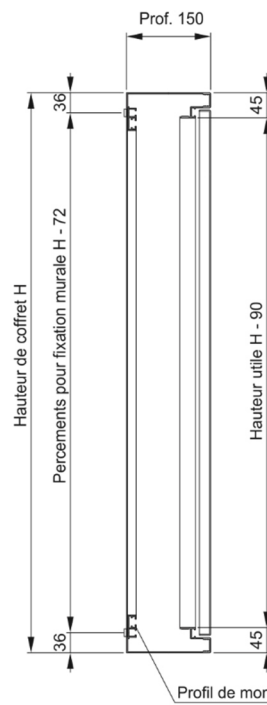

Coupe B-B (prof. 200-400 mm)

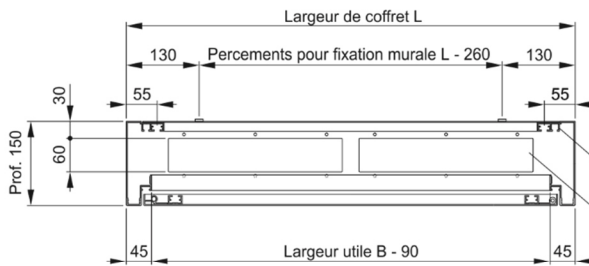
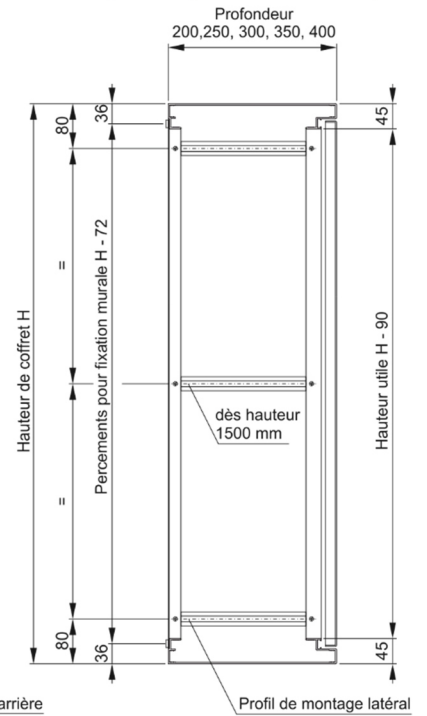

Coupe A-A: avec fente d'introduction (prof. 150 mm)

Profil de montage arrière
Fente d'introduction
(détails selon dessins page 29)

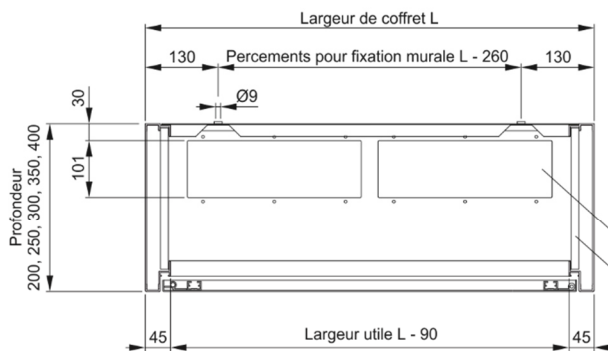

Coupe A-A: avec fente d'introduction (prof. 200-400 mm)

Fente d'introduction
(détails selon dessins page 29)
Profil de montage latéral

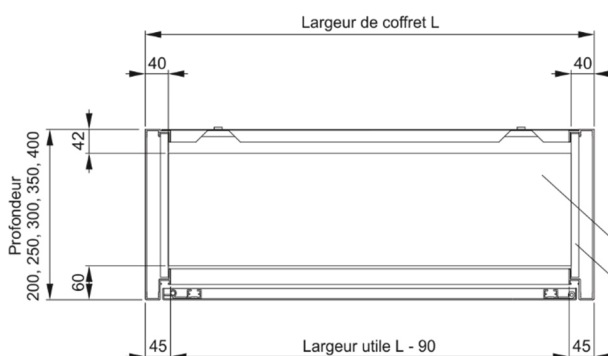

Coupe A-A: ouvert en bas (prof. 200-400 mm)

ouvert en bas
(dès largeur 1001 mm deux ouvertures
avec 100 mm résiduels au centre)

Dimensions des portes

Hauteur de 400 à 849 mm, porte simple

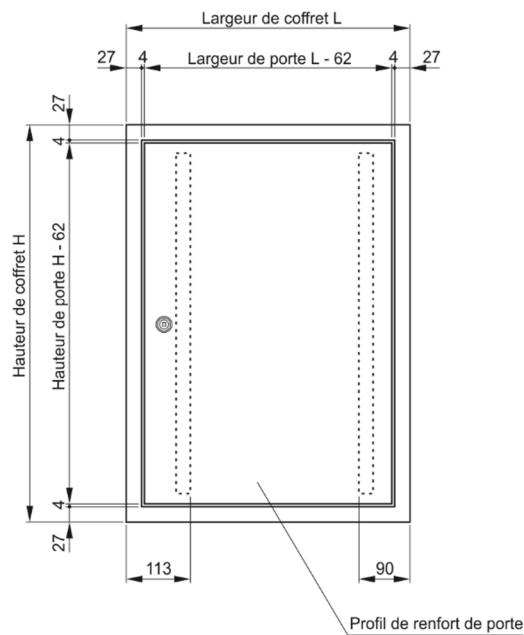

Hauteur de 850 à 2200 mm, porte simple

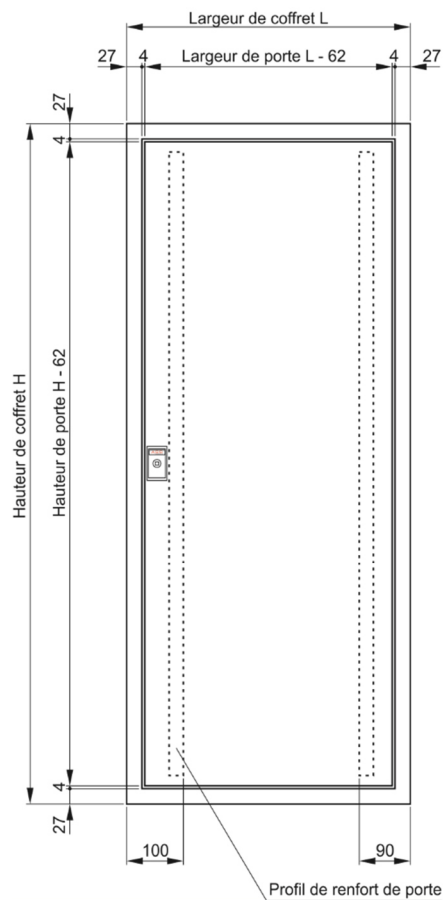

Hauteur de 400 à 2200 mm, porte double

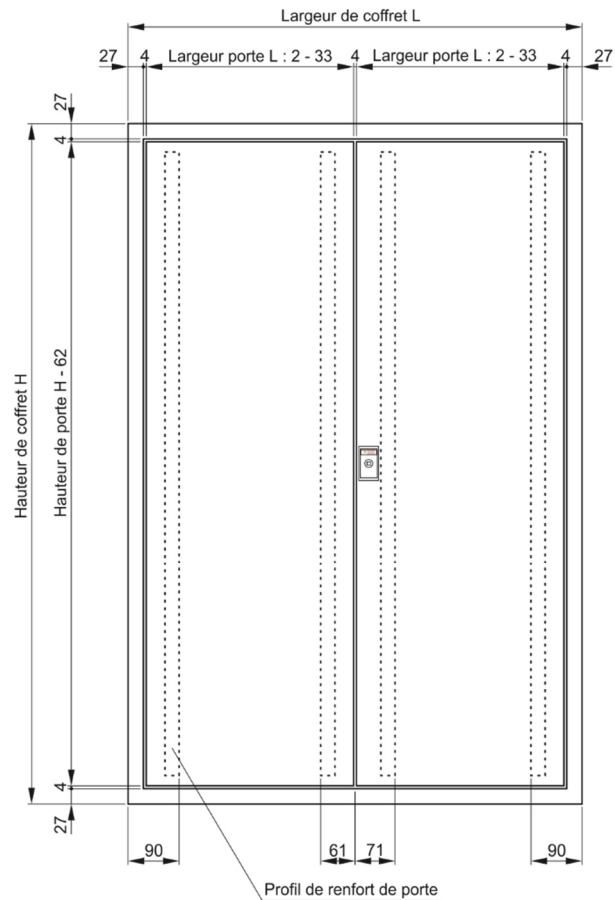

Coffrets de distribution AL, en stock

Exécution :

- Porte avec profils de renfort
- Serrure avec tourillon carré 6 mm
- Dessus avec fente d'introduction et plaque en polystyrène
- Dessous avec fente d'introduction et plaque en polystyrène
- Paroi arrière vissée
- RAL 7035 structuré, paroi arrière alu brut
- Indice de protection IP41

Matériaux :

- Cadre : profilés extrudés en aluminium
- Porte : tôle en aluminium 2 mm
- Paroi arrière : tôle en aluminium 1,5 mm

Détails : selon dessins pages 3 et 4

Certification : homologué SEV selon EN 62208 / IEC 62208

Délai de livraison : env. 2-4 jours ouvrables



Porte simple, charnières à droite				Porte double			
Largeur	Hauteur	Profondeur	Prix	Largeur	Hauteur	Profondeur	Prix
400	400	200	221.-	1000	1000	250	701.-
400	400	250	234.-	1000	1000	300	763.-
400	600	200	271.-	1000	1500	250	909.-
400	600	250	287.-	1200	1000	250	790.-
500	500	200	277.-	1200	1000	300	853.-
500	500	250	293.-	1200	1200	250	882.-
500	600	250	322.-	1200	1200	300	952.-
500	700	200	331.-	1200	1500	250	1022.-
500	700	250	352.-	1200	1500	300	1100.-
600	600	200	342.-				
600	600	250	364.-				
600	700	250	394.-				
600	800	200	401.-				
600	800	250	424.-				
600	900	250	455.-				
600	1000	200	456.-				
600	1000	250	485.-				
700	700	250	432.-				
700	800	250	462.-				
700	900	250	496.-				
700	1100	250	561.-				
800	800	250	503.-				
800	800	300	548.-				
800	1000	200	538.-				
800	1000	250	571.-				
800	1000	300	622.-				
800	1200	250	641.-				
800	1200	300	698.-				
900	900	250	577.-				
900	1200	250	688.-				
1000	1000	250	659.-				
1000	1000	300	715.-				
1000	1200	250	736.-				
1000	1200	300	800.-				
1000	1500	250	852.-				
1000	1500	300	925.-				

Serrures	Prix
Tourillon carré 7 et 8 mm	5.-
Panneton double 3 et 5 mm	5.-
Triangle 7 et 8 mm	5.-
Fente 14x2 mm	5.-
Cylindre KABA 5000	65.-
Préparé pour cylindre	12.-
Poignée olive	20.-
Poignée olive avec cylindre KABA 5000	75.-
Poignée olive préparée pour cylindre	27.-
Poignée bec de canne	30.-
Poignée bec de canne avec KABA 5000	85.-
Poignée bec de canne préparée pour cyl.	35.-
Poignée papillon	18.-
Poignée papillon avec cylindre EMKA	31.-
Forfait pour toute modification	25.-

Prix en CHF, participation aux frais de transport et TVA en sus.

Coffrets de distribution AL, profondeur 150 mm

Exécution :

- Porte avec profils de renfort, charnières droite ou gauche
- Serrure avec tourillon carré 6 mm
- Dessus et dessous fermé
- Paroi arrière vissée
- RAL 7035 structuré, paroi arrière alu brut
- Indice de protection IP41

Matériaux :

- Cadre : profilés extrudés en aluminium
- Porte : tôle en aluminium 2 mm
- Paroi arrière : tôle en aluminium 1,5 mm

Accessoires : pages 18 à 32

Dessins détaillés : pages 3 et 4

Certification : homologué SEV selon EN 62208/IEC 62208



Hauteur	Largeur / porte simple												
	400	450	500	550	600	650	700	750	800	850	900	950	1000
mm	400	450	500	550	600	650	700	750	800	850	900	950	1000
400	218.-	230.-	243.-	255.-	268.-	280.-	291.-	313.-	320.-	327.-	339.-	352.-	362.-
500	245.-	258.-	271.-	284.-	298.-	312.-	324.-	335.-	349.-	362.-	375.-	388.-	402.-
600	271.-	284.-	299.-	312.-	327.-	340.-	355.-	370.-	385.-	399.-	412.-	427.-	439.-
700	298.-	312.-	327.-	341.-	356.-	371.-	387.-	403.-	415.-	433.-	449.-	462.-	477.-
800	321.-	338.-	355.-	371.-	387.-	403.-	418.-	435.-	451.-	468.-	482.-	501.-	515.-
900	347.-	365.-	383.-	401.-	415.-	434.-	451.-	468.-	485.-	502.-	521.-	536.-	555.-
1000	372.-	391.-	410.-	429.-	448.-	466.-	482.-	502.-	521.-	537.-	557.-	577.-	592.-
1100	401.-	418.-	436.-	456.-	476.-	497.-	514.-	535.-	555.-	574.-	592.-	612.-	630.-
1200	427.-	448.-	466.-	485.-	506.-	527.-	549.-	569.-	588.-	609.-	629.-	650.-	669.-
1300	451.-	474.-	493.-	514.-	536.-	558.-	581.-	598.-	612.-	638.-	666.-	686.-	706.-
1400	476.-	499.-	522.-	529.-	564.-	588.-	611.-	632.-	655.-	678.-	702.-	725.-	745.-
1500	502.-	527.-	550.-	572.-	596.-	622.-	644.-	667.-	691.-	713.-	738.-	761.-	785.-
1600	529.-	552.-	578.-	602.-	625.-	650.-	676.-	700.-	725.-	749.-	774.-	800.-	822.-
1700	555.-	581.-	605.-	630.-	656.-	679.-	706.-	733.-	759.-	786.-	811.-	837.-	860.-
1800	579.-	606.-	632.-	660.-	686.-	713.-	739.-	766.-	792.-	819.-	846.-	872.-	899.-
1900	605.-	632.-	660.-	689.-	717.-	744.-	770.-	800.-	827.-	854.-	882.-	912.-	937.-
2000	630.-	660.-	689.-	718.-	745.-	777.-	804.-	834.-	860.-	892.-	918.-	947.-	978.-
2100	657.-	688.-	718.-	746.-	775.-	809.-	837.-	869.-	896.-	929.-	956.-	985.-	1017.-
2200	683.-	716.-	746.-	775.-	806.-	842.-	871.-	902.-	931.-	964.-	992.-	1023.-	1055.-

Options

Fente d'introduction	3.-	4.-	4.-	4.-	6.-	6.-	7.-	7.-	8.-	8.-	9.-	10.-	10.-
Plaque polystyrène IP41	7.-	9.-	9.-	9.-	14.-	14.-	16.-	16.-	18.-	18.-	21.-	23.-	23.-
Plaque polystyrène IP54	10.-	13.-	13.-	13.-	20.-	20.-	23.-	23.-	26.-	26.-	30.-	33.-	33.-
Plaque en aluminium IP41	10.-	13.-	13.-	13.-	20.-	20.-	23.-	23.-	26.-	26.-	30.-	33.-	33.-
Plaque en aluminium IP54	13.-	18.-	18.-	18.-	26.-	26.-	21.-	21.-	36.-	36.-	39.-	44.-	44.-
Brosses IP00	16.-	21.-	21.-	21.-	32.-	32.-	37.-	37.-	42.-	42.-	48.-	53.-	53.-

Prix en CHF, participation aux frais de transport et TVA en sus.

Coffrets de distribution AL, profondeur 150 mm

Exécution :

- Porte double avec profils de renfort
- Serrure avec tourillon carré 6 mm
- Dessus et dessous fermé
- Paroi arrière vissée
- RAL 7035 structuré, paroi arrière alu brut
- Indice de protection IP41

Matériaux :

- Cadre : profilés extrudés en aluminium
- Porte : tôle en aluminium 2 mm
- Paroi arrière : tôle en aluminium 1,5 mm

Accessoires : pages 18 à 32

Dessins détaillés : pages 3 et 4

Certification : homologué SEV selon EN 62208/IEC 62208



Hauteur	Largeur / porte double												
	1000	1050	1100	1150	1200	1300	1400	1500	1600	1700	1800	1900	2000
mm													
400	390.-	403.-	413.-	426.-	436.-	461.-	485.-	508.-	532.-	556.-	579.-	602.-	625.-
500	433.-	448.-	458.-	474.-	485.-	514.-	543.-	562.-	588.-	616.-	642.-	667.-	693.-
600	475.-	489.-	503.-	516.-	532.-	561.-	588.-	618.-	647.-	677.-	704.-	733.-	762.-
700	515.-	532.-	548.-	562.-	579.-	609.-	642.-	674.-	704.-	737.-	766.-	798.-	828.-
800	558.-	567.-	578.-	602.-	625.-	658.-	693.-	727.-	762.-	796.-	828.-	864.-	896.-
900	601.-	618.-	637.-	656.-	674.-	710.-	745.-	782.-	819.-	857.-	893.-	909.-	931.-
1000	642.-	660.-	681.-	702.-	720.-	759.-	798.-	838.-	876.-	915.-	956.-	995.-	1035.-
1100	682.-	704.-	725.-	745.-	766.-	809.-	851.-	893.-	935.-	978.-	1017.-	1058.-	1102.-
1200	725.-	748.-	769.-	791.-	813.-	858.-	901.-	947.-	992.-	1037.-	1081.-	1133.-	1169.-
1300	766.-	791.-	814.-	838.-	860.-	909.-	956.-	1002.-	1049.-	1096.-	1142.-	1190.-	1238.-
1400	809.-	834.-	858.-	882.-	909.-	958.-	1008.-	1057.-	1108.-	1158.-	1205.-	1254.-	1306.-
1500	851.-	876.-	902.-	931.-	956.-	1008.-	1058.-	1111.-	1163.-	1216.-	1269.-	1321.-	1373.-
1600	893.-	920.-	945.-	975.-	1002.-	1057.-	1111.-	1167.-	1221.-	1276.-	1332.-	1388.-	1442.-
1700	935.-	963.-	992.-	1021.-	1049.-	1108.-	1164.-	1223.-	1278.-	1338.-	1395.-	1452.-	1510.-
1800	978.-	1008.-	1037.-	1067.-	1096.-	1158.-	1216.-	1276.-	1335.-	1396.-	1456.-	1517.-	1575.-
1900	1018.-	1049.-	1081.-	1111.-	1142.-	1207.-	1269.-	1333.-	1394.-	1456.-	1518.-	1568.-	1645.-
2000	1058.-	1090.-	1124.-	1158.-	1189.-	1254.-	1319.-	1388.-	1449.-	1520.-	1583.-	1646.-	1712.-
2100	1100.-	1132.-	1167.-	1203.-	1237.-	1304.-	1372.-	1443.-	1507.-	1583.-	1646.-	1710.-	1780.-
2200	1141.-	1173.-	1211.-	1249.-	1284.-	1353.-	1424.-	1499.-	1564.-	1646.-	1709.-	1774.-	1847.-

Options

Fente d'introduction	10.-	11.-	11.-	12.-	12.-	14.-	14.-	16.-	17.-	18.-	19.-	20.-	20.-
Plaque polystyrène IP41	23.-	25.-	25.-	27.-	27.-	32.-	32.-	36.-	39.-	41.-	43.-	45.-	45.-
Plaque polystyrène IP54	33.-	36.-	36.-	39.-	39.-	46.-	46.-	52.-	56.-	59.-	62.-	65.-	65.-
Plaque en aluminium IP41	33.-	36.-	36.-	39.-	39.-	46.-	46.-	52.-	56.-	59.-	62.-	65.-	65.-
Plaque en aluminium IP54	44.-	49.-	49.-	54.-	54.-	62.-	62.-	72.-	75.-	80.-	85.-	90.-	90.-
Brosses IP00	53.-	58.-	58.-	63.-	63.-	74.-	74.-	84.-	90.-	95.-	100.-	105.-	105.-

Prix en CHF, participation aux frais de transport et TVA en sus.

Coffrets de distribution AL, profondeur 200 mm

Exécution :

- Porte avec profils de renfort, charnières droite ou gauche
- Serrure avec tourillon carré 6 mm
- Dessus et dessous fermé
- Paroi arrière vissée
- RAL 7035 structuré, paroi arrière alu brut
- Indice de protection IP41

Matériaux :

- Cadre : profilés extrudés en aluminium
- Porte : tôle en aluminium 2 mm
- Paroi arrière : tôle en aluminium 1,5 mm

Accessoires : pages 18 à 32

Dessins détaillés : pages 3 et 4

Certification : homologué SEV selon EN 62208/IEC 62208



Hauteur	Largeur / porte simple												
	400	450	500	550	600	650	700	750	800	850	900	950	1000
mm	400	450	500	550	600	650	700	750	800	850	900	950	1000
400	237.-	250.-	263.-	277.-	291.-	305.-	319.-	331.-	345.-	360.-	371.-	387.-	402.-
500	265.-	281.-	296.-	311.-	325.-	340.-	355.-	370.-	385.-	401.-	413.-	429.-	441.-
600	296.-	311.-	327.-	341.-	359.-	372.-	388.-	407.-	422.-	438.-	454.-	470.-	485.-
700	324.-	340.-	359.-	375.-	390.-	409.-	427.-	441.-	458.-	476.-	493.-	510.-	528.-
800	353.-	371.-	388.-	408.-	427.-	441.-	459.-	479.-	498.-	514.-	532.-	551.-	567.-
900	383.-	406.-	419.-	439.-	458.-	479.-	498.-	515.-	534.-	555.-	572.-	590.-	609.-
1000	412.-	433.-	451.-	472.-	491.-	511.-	532.-	552.-	572.-	592.-	611.-	630.-	651.-
1100	440.-	462.-	482.-	503.-	524.-	548.-	564.-	587.-	609.-	630.-	651.-	674.-	693.-
1200	470.-	493.-	514.-	536.-	558.-	582.-	603.-	625.-	647.-	670.-	692.-	713.-	737.-
1300	500.-	523.-	548.-	569.-	592.-	616.-	638.-	662.-	683.-	706.-	731.-	754.-	779.-
1400	529.-	555.-	578.-	602.-	625.-	650.-	676.-	699.-	721.-	745.-	769.-	793.-	819.-
1500	558.-	583.-	608.-	635.-	658.-	683.-	709.-	737.-	761.-	786.-	811.-	837.-	860.-
1600	587.-	614.-	638.-	666.-	692.-	718.-	744.-	770.-	798.-	825.-	851.-	876.-	901.-
1700	617.-	645.-	672.-	700.-	726.-	754.-	781.-	809.-	835.-	864.-	889.-	916.-	942.-
1800	645.-	676.-	703.-	732.-	761.-	788.-	814.-	845.-	872.-	900.-	930.-	958.-	986.-
1900	676.-	704.-	733.-	764.-	792.-	822.-	851.-	881.-	912.-	940.-	968.-	997.-	1028.-
2000	704.-	737.-	765.-	796.-	826.-	857.-	887.-	916.-	947.-	980.-	1010.-	1041.-	1069.-
2100	734.-	767.-	796.-	828.-	857.-	893.-	922.-	953.-	985.-	1019.-	1049.-	1081.-	1110.-
2200	764.-	797.-	827.-	859.-	892.-	929.-	959.-	989.-	1023.-	1058.-	1089.-	1123.-	1152.-

Options

Fente d'introduction	3.-	4.-	4.-	4.-	6.-	6.-	7.-	7.-	8.-	8.-	9.-	10.-	10.-
Plaque polystyrène IP41	7.-	9.-	9.-	9.-	14.-	14.-	16.-	16.-	18.-	18.-	21.-	23.-	23.-
Plaque polystyrène IP54	10.-	13.-	13.-	13.-	20.-	20.-	23.-	23.-	26.-	26.-	30.-	33.-	33.-
Plaque en aluminium IP41	10.-	13.-	13.-	13.-	20.-	20.-	23.-	23.-	26.-	26.-	30.-	33.-	33.-
Plaque en aluminium IP54	13.-	18.-	18.-	18.-	26.-	26.-	21.-	21.-	36.-	36.-	39.-	44.-	44.-
Brosses IP00	16.-	21.-	21.-	21.-	32.-	32.-	37.-	37.-	42.-	42.-	48.-	53.-	53.-
Mousse à perforer IP54	26.-	33.-	33.-	33.-	52.-	52.-	59.-	59.-	66.-	66.-	78.-	85.-	85.-
Mousse coulissante IP40	24.-	28.-	28.-	28.-	48.-	48.-	52.-	52.-	56.-	56.-	72.-	76.-	76.-

Prix en CHF, participation aux frais de transport et TVA en sus.

Coffrets de distribution AL, profondeur 200 mm

Exécution :

- Porte double avec profils de renfort
- Serrure avec tourillon carré 6 mm
- Dessus et dessous fermé
- Paroi arrière vissée
- RAL 7035 structuré, paroi arrière alu brut
- Indice de protection IP41

Matériaux :

- Cadre : profilés extrudés en aluminium
- Porte : tôle en aluminium 2 mm
- Paroi arrière : tôle en aluminium 1,5 mm

Accessoires : pages 18 à 32

Dessins détaillés : pages 3 et 4

Certification : homologué SEV selon EN 62208/IEC 62208



Hauteur	Largeur / porte double												
	1000	1050	1100	1150	1200	1300	1400	1500	1600	1700	1800	1900	2000
mm													
400	428.-	441.-	456.-	472.-	485.-	514.-	541.-	572.-	602.-	630.-	658.-	689.-	717.-
500	474.-	488.-	503.-	521.-	543.-	567.-	599.-	629.-	660.-	692.-	724.-	754.-	786.-
600	516.-	535.-	552.-	569.-	585.-	622.-	653.-	686.-	720.-	754.-	788.-	822.-	854.-
700	562.-	582.-	601.-	618.-	636.-	672.-	706.-	744.-	781.-	816.-	852.-	889.-	926.-
800	608.-	628.-	649.-	669.-	689.-	726.-	764.-	802.-	840.-	880.-	918.-	958.-	995.-
900	653.-	676.-	696.-	716.-	737.-	779.-	818.-	859.-	900.-	941.-	983.-	1023.-	1065.-
1000	699.-	720.-	741.-	764.-	786.-	828.-	872.-	915.-	960.-	1003.-	1046.-	1089.-	1133.-
1100	744.-	767.-	791.-	814.-	837.-	882.-	930.-	973.-	1020.-	1067.-	1111.-	1159.-	1204.-
1200	790.-	814.-	838.-	864.-	887.-	935.-	983.-	1031.-	1081.-	1130.-	1175.-	1225.-	1273.-
1300	835.-	860.-	887.-	912.-	951.-	987.-	1039.-	1088.-	1139.-	1190.-	1241.-	1293.-	1342.-
1400	880.-	908.-	934.-	960.-	986.-	1041.-	1092.-	1145.-	1200.-	1253.-	1307.-	1360.-	1415.-
1500	926.-	955.-	982.-	1010.-	1037.-	1103.-	1147.-	1204.-	1259.-	1315.-	1372.-	1426.-	1483.-
1600	969.-	1001.-	1029.-	1058.-	1087.-	1145.-	1204.-	1260.-	1318.-	1377.-	1437.-	1495.-	1551.-
1700	1015.-	1046.-	1077.-	1108.-	1137.-	1200.-	1259.-	1318.-	1381.-	1441.-	1500.-	1562.-	1622.-
1800	1061.-	1092.-	1124.-	1157.-	1186.-	1250.-	1314.-	1375.-	1440.-	1502.-	1565.-	1629.-	1691.-
1900	1107.-	1139.-	1172.-	1205.-	1238.-	1305.-	1368.-	1434.-	1498.-	1565.-	1630.-	1696.-	1761.-
2000	1153.-	1186.-	1221.-	1254.-	1287.-	1356.-	1422.-	1490.-	1560.-	1628.-	1694.-	1763.-	1829.-
2100	1199.-	1232.-	1269.-	1305.-	1337.-	1409.-	1476.-	1548.-	1621.-	1691.-	1758.-	1831.-	1899.-
2200	1245.-	1279.-	1316.-	1354.-	1388.-	1461.-	1530.-	1606.-	1680.-	1756.-	1822.-	1899.-	1967.-

Options

Fente d'introduction	10.-	11.-	11.-	12.-	12.-	14.-	14.-	16.-	17.-	18.-	19.-	20.-	20.-
Plaque polystyrène IP41	23.-	25.-	25.-	27.-	27.-	32.-	32.-	36.-	39.-	41.-	43.-	45.-	45.-
Plaque polystyrène IP54	33.-	36.-	36.-	39.-	39.-	46.-	46.-	52.-	56.-	59.-	62.-	65.-	65.-
Plaque en aluminium IP41	33.-	36.-	36.-	39.-	39.-	46.-	46.-	52.-	56.-	59.-	62.-	65.-	65.-
Plaque en aluminium IP54	44.-	49.-	49.-	54.-	54.-	62.-	62.-	72.-	75.-	80.-	85.-	90.-	90.-
Brosses IP00	53.-	58.-	58.-	63.-	63.-	74.-	74.-	84.-	90.-	95.-	100.-	105.-	105.-
Mousse à perforer IP54	85.-	92.-	92.-	99.-	99.-	118.-	118.-	132.-	144.-	151.-	158.-	165.-	165.-
Mousse coulissante IP40	76.-	80.-	80.-	84.-	84.-	104.-	104.-	112.-	128.-	132.-	136.-	140.-	140.-

Prix en CHF, participation aux frais de transport et TVA en sus.

Coffrets de distribution AL, profondeur 250 mm

Exécution :

- Porte avec profils de renfort, charnières droite ou gauche
- Serrure avec tourillon carré 6 mm
- Dessus et dessous fermé
- Paroi arrière vissée
- RAL 7035 structuré, paroi arrière alu brut
- Indice de protection IP41

Matériaux :

- Cadre : profilés extrudés en aluminium
- Porte : tôle en aluminium 2 mm
- Paroi arrière : tôle en aluminium 1,5 mm

Accessoires : pages 18 à 32

Dessins détaillés : pages 3 et 4

Certification : homologué SEV selon EN 62208/IEC 62208



Hauteur	Largeur / porte simple												
	mm	400	450	500	550	600	650	700	750	800	850	900	950
400	252.-	270.-	283.-	299.-	312.-	325.-	338.-	355.-	370.-	385.-	399.-	413.-	428.-
500	284.-	300.-	314.-	331.-	347.-	365.-	383.-	395.-	409.-	427.-	440.-	456.-	474.-
600	314.-	333.-	348.-	365.-	383.-	401.-	415.-	434.-	450.-	468.-	485.-	502.-	516.-
700	345.-	364.-	383.-	402.-	418.-	436.-	455.-	474.-	489.-	508.-	528.-	548.-	562.-
800	377.-	395.-	414.-	434.-	453.-	474.-	491.-	511.-	532.-	552.-	571.-	588.-	608.-
900	407.-	428.-	449.-	470.-	489.-	510.-	530.-	552.-	572.-	592.-	611.-	632.-	653.-
1000	436.-	458.-	480.-	502.-	524.-	548.-	567.-	588.-	611.-	632.-	655.-	677.-	699.-
1100	470.-	493.-	514.-	537.-	560.-	583.-	606.-	629.-	651.-	676.-	699.-	721.-	744.-
1200	500.-	524.-	549.-	572.-	596.-	622.-	645.-	669.-	692.-	717.-	740.-	765.-	790.-
1300	530.-	557.-	582.-	606.-	630.-	657.-	682.-	709.-	733.-	759.-	785.-	811.-	835.-
1400	560.-	587.-	614.-	642.-	667.-	693.-	720.-	748.-	774.-	801.-	826.-	853.-	880.-
1500	590.-	618.-	647.-	676.-	703.-	731.-	759.-	787.-	813.-	826.-	869.-	896.-	926.-
1600	623.-	651.-	679.-	706.-	738.-	766.-	796.-	826.-	853.-	882.-	913.-	941.-	969.-
1700	653.-	683.-	713.-	743.-	772.-	804.-	834.-	866.-	895.-	927.-	957.-	986.-	1015.-
1800	682.-	716.-	745.-	779.-	809.-	840.-	871.-	902.-	936.-	966.-	997.-	1029.-	1061.-
1900	713.-	745.-	780.-	812.-	845.-	876.-	910.-	942.-	978.-	1010.-	1042.-	1075.-	1108.-
2000	744.-	780.-	812.-	846.-	880.-	914.-	947.-	983.-	1015.-	1049.-	1084.-	1117.-	1153.-
2100	775.-	811.-	846.-	878.-	917.-	953.-	985.-	1023.-	1054.-	1090.-	1128.-	1161.-	1199.-
2200	807.-	843.-	878.-	913.-	954.-	989.-	1024.-	1064.-	1095.-	1132.-	1171.-	1204.-	1245.-

Options

Fente d'introduction	3.-	4.-	4.-	4.-	6.-	6.-	7.-	7.-	8.-	8.-	9.-	10.-	10.-
Plaque polystyrène IP41	7.-	9.-	9.-	9.-	14.-	14.-	16.-	16.-	18.-	18.-	21.-	23.-	23.-
Plaque polystyrène IP54	10.-	13.-	13.-	13.-	20.-	20.-	23.-	23.-	26.-	26.-	30.-	33.-	33.-
Plaque en aluminium IP41	10.-	13.-	13.-	13.-	20.-	20.-	23.-	23.-	26.-	26.-	30.-	33.-	33.-
Plaque en aluminium IP54	13.-	18.-	18.-	18.-	26.-	26.-	21.-	21.-	36.-	36.-	39.-	44.-	44.-
Brosses IP00	16.-	21.-	21.-	21.-	32.-	32.-	37.-	37.-	42.-	42.-	48.-	53.-	53.-
Mousse à perforer IP54	26.-	33.-	33.-	33.-	52.-	52.-	59.-	59.-	66.-	66.-	78.-	85.-	85.-
Mousse coulissante IP40	24.-	28.-	28.-	28.-	48.-	48.-	52.-	52.-	56.-	56.-	72.-	76.-	76.-

Prix en CHF, participation aux frais de transport et TVA en sus.

Coffrets de distribution AL, profondeur 250 mm

Exécution :

- Porte double avec profils de renfort
- Serrure avec tourillon carré 6 mm
- Dessus et dessous fermé
- Paroi arrière vissée
- RAL 7035 structuré, paroi arrière alu brut
- Indice de protection IP41

Matériaux :

- Cadre : profilés extrudés en aluminium
- Porte : tôle en aluminium 2 mm
- Paroi arrière : tôle en aluminium 1,5 mm

Accessoires : pages 18 à 32

Dessins détaillés : pages 3 et 4

Certification : homologué SEV selon EN 62208/IEC 62208



Hauteur	Largeur / porte double												
	1000	1050	1100	1150	1200	1300	1400	1500	1600	1700	1800	1900	2000
mm													
400	455.-	472.-	486.-	502.-	515.-	548.-	578.-	608.-	638.-	670.-	702.-	732.-	762.-
500	503.-	522.-	537.-	556.-	571.-	603.-	636.-	669.-	703.-	737.-	767.-	802.-	835.-
600	552.-	571.-	587.-	606.-	624.-	658.-	696.-	731.-	765.-	801.-	837.-	872.-	909.-
700	602.-	623.-	642.-	658.-	678.-	716.-	753.-	791.-	828.-	868.-	907.-	942.-	982.-
800	650.-	670.-	691.-	710.-	731.-	770.-	812.-	851.-	893.-	934.-	973.-	1014.-	1055.-
900	699.-	720.-	741.-	764.-	785.-	826.-	869.-	913.-	957.-	1001.-	1042.-	1085.-	1129.-
1000	748.-	770.-	792.-	816.-	838.-	882.-	930.-	973.-	1020.-	1065.-	1110.-	1157.-	1200.-
1100	796.-	821.-	845.-	869.-	893.-	940.-	987.-	1036.-	1083.-	1131.-	1179.-	1225.-	1273.-
1200	846.-	872.-	899.-	922.-	945.-	996.-	1044.-	1096.-	1145.-	1196.-	1246.-	1297.-	1346.-
1300	894.-	920.-	945.-	973.-	1001.-	1053.-	1105.-	1158.-	1210.-	1263.-	1315.-	1368.-	1420.-
1400	941.-	969.-	997.-	1027.-	1053.-	1108.-	1162.-	1218.-	1273.-	1330.-	1383.-	1440.-	1494.-
1500	992.-	1021.-	1049.-	1079.-	1108.-	1164.-	1221.-	1278.-	1335.-	1394.-	1449.-	1509.-	1565.-
1600	1041.-	1070.-	1102.-	1131.-	1160.-	1221.-	1281.-	1340.-	1399.-	1461.-	1518.-	1580.-	1640.-
1700	1089.-	1122.-	1152.-	1184.-	1213.-	1277.-	1340.-	1400.-	1463.-	1525.-	1588.-	1651.-	1712.-
1800	1138.-	1171.-	1204.-	1237.-	1268.-	1333.-	1398.-	1462.-	1525.-	1591.-	1656.-	1719.-	1785.-
1900	1186.-	1221.-	1254.-	1288.-	1321.-	1390.-	1456.-	1522.-	1590.-	1658.-	1726.-	1792.-	1858.-
2000	1233.-	1284.-	1306.-	1340.-	1374.-	1444.-	1515.-	1584.-	1652.-	1725.-	1793.-	1862.-	1930.-
2100	1283.-	1318.-	1356.-	1394.-	1426.-	1499.-	1573.-	1645.-	1716.-	1791.-	1860.-	1934.-	2002.-
2200	1331.-	1368.-	1405.-	1445.-	1481.-	1556.-	1631.-	1706.-	1781.-	1857.-	1929.-	2004.-	2075.-

Options

Fente d'introduction	10.-	11.-	11.-	12.-	12.-	14.-	14.-	16.-	17.-	18.-	19.-	20.-	20.-
Plaque polystyrène IP41	23.-	25.-	25.-	27.-	27.-	32.-	32.-	36.-	39.-	41.-	43.-	45.-	45.-
Plaque polystyrène IP54	33.-	36.-	36.-	39.-	39.-	46.-	46.-	52.-	56.-	59.-	62.-	65.-	65.-
Plaque en aluminium IP41	33.-	36.-	36.-	39.-	39.-	46.-	46.-	52.-	56.-	59.-	62.-	65.-	65.-
Plaque en aluminium IP54	44.-	49.-	49.-	54.-	54.-	62.-	62.-	72.-	75.-	80.-	85.-	90.-	90.-
Brosses IP00	53.-	58.-	58.-	63.-	63.-	74.-	74.-	84.-	90.-	95.-	100.-	105.-	105.-
Mousse à perforer IP54	85.-	92.-	92.-	99.-	99.-	118.-	118.-	132.-	144.-	151.-	158.-	165.-	165.-
Mousse coulissante IP40	76.-	80.-	80.-	84.-	84.-	104.-	104.-	112.-	128.-	132.-	136.-	140.-	140.-

Prix en CHF, participation aux frais de transport et TVA en sus.

Coffrets de distribution AL, profondeur 300 mm

Exécution :

- Porte avec profils de renfort, charnières droite ou gauche
- Serrure avec tourillon carré 6 mm
- Dessus et dessous fermé
- Paroi arrière vissée
- RAL 7035 structuré, paroi arrière alu brut
- Indice de protection IP41

Matériaux :

- Cadre : profilés extrudés en aluminium
- Porte : tôle en aluminium 2 mm
- Paroi arrière : tôle en aluminium 1,5 mm

Accessoires : pages 18 à 32

Dessins détaillés : pages 3 et 4

Certification : homologué SEV selon EN 62208/IEC 62208



Hauteur	Largeur / porte simple												
	mm	400	450	500	550	600	650	700	750	800	850	900	950
400	291.-	306.-	321.-	335.-	351.-	366.-	383.-	399.-	412.-	428.-	441.-	456.-	470.-
500	324.-	340.-	356.-	372.-	388.-	407.-	422.-	438.-	455.-	474.-	488.-	506.-	522.-
600	355.-	372.-	390.-	409.-	428.-	446.-	461.-	480.-	500.-	515.-	534.-	552.-	571.-
700	387.-	408.-	427.-	446.-	462.-	482.-	502.-	523.-	541.-	561.-	581.-	601.-	618.-
800	418.-	439.-	459.-	481.-	502.-	524.-	543.-	563.-	584.-	605.-	625.-	647.-	667.-
900	451.-	474.-	496.-	515.-	537.-	561.-	584.-	606.-	628.-	651.-	674.-	696.-	717.-
1000	482.-	507.-	530.-	555.-	578.-	601.-	624.-	647.-	670.-	696.-	718.-	741.-	765.-
1100	514.-	539.-	563.-	590.-	616.-	642.-	665.-	691.-	716.-	740.-	764.-	788.-	813.-
1200	549.-	574.-	601.-	626.-	651.-	678.-	704.-	732.-	759.-	786.-	811.-	837.-	864.-
1300	581.-	608.-	635.-	662.-	689.-	717.-	744.-	772.-	801.-	828.-	857.-	886.-	913.-
1400	611.-	642.-	669.-	699.-	726.-	756.-	786.-	814.-	843.-	872.-	901.-	933.-	960.-
1500	644.-	676.-	704.-	737.-	765.-	796.-	826.-	857.-	887.-	916.-	947.-	981.-	1010.-
1600	676.-	706.-	739.-	770.-	804.-	835.-	867.-	899.-	931.-	962.-	993.-	1027.-	1057.-
1700	706.-	741.-	774.-	809.-	842.-	875.-	909.-	940.-	973.-	1008.-	1041.-	1075.-	1108.-
1800	739.-	774.-	809.-	845.-	878.-	914.-	947.-	983.-	1015.-	1052.-	1085.-	1130.-	1157.-
1900	770.-	809.-	845.-	880.-	915.-	954.-	987.-	1022.-	1058.-	1096.-	1132.-	1169.-	1205.-
2000	804.-	842.-	878.-	915.-	955.-	990.-	1028.-	1065.-	1103.-	1139.-	1179.-	1216.-	1253.-
2100	837.-	874.-	913.-	952.-	992.-	1027.-	1070.-	1106.-	1146.-	1183.-	1224.-	1259.-	1301.-
2200	870.-	908.-	949.-	986.-	1029.-	1066.-	1110.-	1145.-	1191.-	1226.-	1271.-	1301.-	1352.-

Options

Fente d'introduction	3.-	4.-	4.-	4.-	6.-	6.-	7.-	7.-	8.-	8.-	9.-	10.-	10.-
Plaque polystyrène IP41	7.-	9.-	9.-	9.-	14.-	14.-	16.-	16.-	18.-	18.-	21.-	23.-	23.-
Plaque polystyrène IP54	10.-	13.-	13.-	13.-	20.-	20.-	23.-	23.-	26.-	26.-	30.-	33.-	33.-
Plaque en aluminium IP41	10.-	13.-	13.-	13.-	20.-	20.-	23.-	23.-	26.-	26.-	30.-	33.-	33.-
Plaque en aluminium IP54	13.-	18.-	18.-	18.-	26.-	26.-	21.-	21.-	36.-	36.-	39.-	44.-	44.-
Brosses IP00	16.-	21.-	21.-	21.-	32.-	32.-	37.-	37.-	42.-	42.-	48.-	53.-	53.-
Mousse à perforer IP54	26.-	33.-	33.-	33.-	52.-	52.-	59.-	59.-	66.-	66.-	78.-	85.-	85.-
Mousse coulissante IP40	24.-	28.-	28.-	28.-	48.-	48.-	52.-	52.-	56.-	56.-	72.-	76.-	76.-

Prix en CHF, participation aux frais de transport et TVA en sus.

Coffrets de distribution AL, profondeur 300 mm

Exécution :

- Porte double avec profils de renfort
- Serrure avec tourillon carré 6 mm
- Dessus et dessous fermé
- Paroi arrière vissée
- RAL 7035 structuré, paroi arrière alu brut
- Indice de protection IP41

Matériaux :

- Cadre : profilés extrudés en aluminium
- Porte : tôle en aluminium 2 mm
- Paroi arrière : tôle en aluminium 1,5 mm

Accessoires : pages 18 à 32

Dessins détaillés : pages 3 et 4

Certification : homologué SEV selon EN 62208/IEC 62208



Hauteur	Largeur / porte double												
	1000	1050	1100	1150	1200	1300	1400	1500	1600	1700	1800	1900	2000
mm													
400	507.-	523.-	536.-	551.-	563.-	594.-	623.-	650.-	678.-	706.-	737.-	765.-	792.-
500	560.-	577.-	590.-	606.-	623.-	653.-	683.-	717.-	748.-	780.-	811.-	842.-	872.-
600	611.-	628.-	645.-	662.-	679.-	713.-	748.-	782.-	818.-	852.-	886.-	918.-	955.-
700	665.-	682.-	702.-	720.-	738.-	774.-	812.-	849.-	886.-	921.-	960.-	996.-	1032.-
800	717.-	738.-	754.-	777.-	793.-	835.-	875.-	914.-	956.-	995.-	1035.-	1075.-	1112.-
900	767.-	790.-	812.-	834.-	853.-	896.-	939.-	982.-	1022.-	1067.-	1109.-	1153.-	1194.-
1000	821.-	845.-	867.-	889.-	912.-	957.-	1002.-	1046.-	1092.-	1138.-	1184.-	1228.-	1273.-
1100	872.-	896.-	920.-	944.-	968.-	1017.-	1065.-	1112.-	1162.-	1211.-	1259.-	1308.-	1355.-
1200	926.-	954.-	978.-	1002.-	1027.-	1078.-	1130.-	1181.-	1230.-	1279.-	1333.-	1383.-	1434.-
1300	979.-	1007.-	1032.-	1058.-	1085.-	1139.-	1191.-	1247.-	1299.-	1355.-	1407.-	1462.-	1515.-
1400	1029.-	1058.-	1087.-	1115.-	1142.-	1200.-	1256.-	1312.-	1368.-	1423.-	1481.-	1538.-	1594.-
1500	1083.-	1111.-	1141.-	1171.-	1200.-	1259.-	1318.-	1377.-	1438.-	1496.-	1556.-	1616.-	1673.-
1600	1133.-	1164.-	1196.-	1226.-	1257.-	1319.-	1381.-	1444.-	1508.-	1569.-	1630.-	1692.-	1754.-
1700	1186.-	1220.-	1251.-	1285.-	1317.-	1381.-	1444.-	1511.-	1575.-	1643.-	1706.-	1772.-	1835.-
1800	1239.-	1273.-	1308.-	1341.-	1374.-	1442.-	1509.-	1575.-	1645.-	1712.-	1778.-	1847.-	1914.-
1900	1293.-	1328.-	1362.-	1398.-	1432.-	1503.-	1573.-	1644.-	1712.-	1785.-	1855.-	1927.-	1995.-
2000	1342.-	1381.-	1417.-	1453.-	1489.-	1563.-	1637.-	1710.-	1781.-	1855.-	1928.-	2001.-	2075.-
2100	1395.-	1434.-	1470.-	1508.-	1547.-	1624.-	1700.-	1776.-	1850.-	1926.-	2002.-	2078.-	2155.-
2200	1447.-	1488.-	1526.-	1564.-	1605.-	1685.-	1763.-	1844.-	1917.-	1997.-	2077.-	2155.-	2235.-

Options

Fente d'introduction	10.-	11.-	11.-	12.-	12.-	14.-	14.-	16.-	17.-	18.-	19.-	20.-	20.-
Plaque polystyrène IP41	23.-	25.-	25.-	27.-	27.-	32.-	32.-	36.-	39.-	41.-	43.-	45.-	45.-
Plaque polystyrène IP54	33.-	36.-	36.-	39.-	39.-	46.-	46.-	52.-	56.-	59.-	62.-	65.-	65.-
Plaque en aluminium IP41	33.-	36.-	36.-	39.-	39.-	46.-	46.-	52.-	56.-	59.-	62.-	65.-	65.-
Plaque en aluminium IP54	44.-	49.-	49.-	54.-	54.-	62.-	62.-	72.-	75.-	80.-	85.-	90.-	90.-
Brosses IP00	53.-	58.-	58.-	63.-	63.-	74.-	74.-	84.-	90.-	95.-	100.-	105.-	105.-
Mousse à perforer IP54	85.-	92.-	92.-	99.-	99.-	118.-	118.-	132.-	144.-	151.-	158.-	165.-	165.-
Mousse coulissante IP40	76.-	80.-	80.-	84.-	84.-	104.-	104.-	112.-	128.-	132.-	136.-	140.-	140.-

Prix en CHF, participation aux frais de transport et TVA en sus.

Coffrets de distribution AL, profondeur 350 mm

Exécution :

- Porte avec profils de renfort, charnières droite ou gauche
- Serrure avec tourillon carré 6 mm
- Dessus et dessous fermé
- Paroi arrière vissée
- RAL 7035 structuré, paroi arrière alu brut
- Indice de protection IP41

Matériaux :

- Cadre : profilés extrudés en aluminium
- Porte : tôle en aluminium 2 mm
- Paroi arrière : tôle en aluminium 1,5 mm

Accessoires : pages 18 à 32

Dessins détaillés : pages 3 et 4

Certification : homologué SEV selon EN 62208/IEC 62208



Hauteur	Largeur / porte simple												
	mm	400	450	500	550	600	650	700	750	800	850	900	950
400	325.-	341.-	359.-	375.-	390.-	407.-	422.-	438.-	455.-	472.-	486.-	506.-	521.-
500	361.-	381.-	395.-	413.-	430.-	449.-	467.-	482.-	501.-	516.-	535.-	555.-	571.-
600	399.-	415.-	434.-	453.-	472.-	489.-	508.-	528.-	548.-	564.-	584.-	603.-	622.-
700	433.-	453.-	474.-	493.-	513.-	534.-	552.-	572.-	590.-	611.-	630.-	651.-	672.-
800	470.-	489.-	510.-	532.-	552.-	574.-	594.-	616.-	637.-	658.-	679.-	702.-	721.-
900	503.-	528.-	550.-	572.-	596.-	616.-	637.-	660.-	682.-	704.-	726.-	750.-	770.-
1000	540.-	563.-	587.-	611.-	635.-	657.-	681.-	704.-	727.-	753.-	777.-	800.-	822.-
1100	578.-	602.-	625.-	650.-	676.-	700.-	725.-	750.-	774.-	800.-	825.-	849.-	872.-
1200	611.-	637.-	665.-	691.-	717.-	743.-	767.-	793.-	819.-	853.-	871.-	896.-	922.-
1300	647.-	676.-	703.-	731.-	758.-	786.-	812.-	840.-	867.-	894.-	920.-	947.-	975.-
1400	682.-	712.-	740.-	769.-	798.-	826.-	853.-	882.-	912.-	939.-	966.-	996.-	1023.-
1500	720.-	750.-	780.-	809.-	838.-	868.-	896.-	927.-	957.-	986.-	1015.-	1044.-	1075.-
1600	756.-	787.-	818.-	849.-	878.-	910.-	940.-	971.-	1002.-	1035.-	1065.-	1096.-	1125.-
1700	791.-	824.-	854.-	888.-	918.-	954.-	984.-	1017.-	1047.-	1081.-	1112.-	1145.-	1179.-
1800	827.-	860.-	894.-	927.-	960.-	993.-	1027.-	1061.-	1095.-	1129.-	1160.-	1194.-	1226.-
1900	860.-	896.-	933.-	966.-	1002.-	1037.-	1070.-	1106.-	1139.-	1175.-	1210.-	1245.-	1278.-
2000	895.-	934.-	969.-	1007.-	1042.-	1078.-	1112.-	1150.-	1185.-	1221.-	1256.-	1293.-	1328.-
2100	929.-	970.-	1007.-	1047.-	1081.-	1121.-	1155.-	1193.-	1230.-	1267.-	1306.-	1341.-	1377.-
2200	962.-	1006.-	1045.-	1087.-	1123.-	1163.-	1197.-	1238.-	1275.-	1312.-	1355.-	1392.-	1427.-

Options

Fente d'introduction	3.-	4.-	4.-	4.-	6.-	6.-	7.-	7.-	8.-	8.-	9.-	10.-	10.-
Plaque polystyrène IP41	7.-	9.-	9.-	9.-	14.-	14.-	16.-	16.-	18.-	18.-	21.-	23.-	23.-
Plaque polystyrène IP54	10.-	13.-	13.-	13.-	20.-	20.-	23.-	23.-	26.-	26.-	30.-	33.-	33.-
Plaque en aluminium IP41	10.-	13.-	13.-	13.-	20.-	20.-	23.-	23.-	26.-	26.-	30.-	33.-	33.-
Plaque en aluminium IP54	13.-	18.-	18.-	18.-	26.-	26.-	21.-	21.-	36.-	36.-	39.-	44.-	44.-
Brosses IP00	16.-	21.-	21.-	21.-	32.-	32.-	37.-	37.-	42.-	42.-	48.-	53.-	53.-
Mousse à perforer IP54	26.-	33.-	33.-	33.-	52.-	52.-	59.-	59.-	66.-	66.-	78.-	85.-	85.-
Mousse coulissante IP40	24.-	28.-	28.-	28.-	48.-	48.-	52.-	52.-	56.-	56.-	72.-	76.-	76.-

Prix en CHF, participation aux frais de transport et TVA en sus.

Coffrets de distribution AL, profondeur 350 mm

Exécution :

- Porte double avec profils de renfort
- Serrure avec tourillon carré 6 mm
- Dessus et dessous fermé
- Paroi arrière vissée
- RAL 7035 structuré, paroi arrière alu brut
- Indice de protection IP41

Matériaux :

- Cadre : profilés extrudés en aluminium
- Porte : tôle en aluminium 2 mm
- Paroi arrière : tôle en aluminium 1,5 mm

Accessoires : pages 18 à 32

Dessins détaillés : pages 3 et 4

Certification : homologué SEV selon EN 62208/IEC 62208



Hauteur	Largeur / porte double												
	1000	1050	1100	1150	1200	1300	1400	1500	1600	1700	1800	1900	2000
mm													
400	560.-	578.-	592.-	608.-	624.-	656.-	689.-	720.-	752.-	785.-	814.-	847.-	880.-
500	614.-	630.-	649.-	666.-	682.-	718.-	753.-	788.-	822.-	858.-	893.-	930.-	962.-
600	667.-	684.-	704.-	724.-	741.-	781.-	818.-	854.-	894.-	933.-	968.-	1007.-	1043.-
700	721.-	741.-	762.-	782.-	802.-	843.-	882.-	922.-	963.-	1004.-	1044.-	1085.-	1125.-
800	777.-	798.-	819.-	842.-	864.-	908.-	947.-	992.-	1036.-	1078.-	1118.-	1163.-	1207.-
900	828.-	852.-	875.-	899.-	921.-	968.-	1014.-	1058.-	1105.-	1151.-	1197.-	1245.-	1288.-
1000	882.-	909.-	934.-	958.-	982.-	1031.-	1079.-	1129.-	1175.-	1225.-	1273.-	1323.-	1372.-
1100	937.-	963.-	989.-	1015.-	1041.-	1090.-	1142.-	1196.-	1247.-	1298.-	1349.-	1400.-	1452.-
1200	992.-	1020.-	1046.-	1071.-	1099.-	1157.-	1210.-	1263.-	1317.-	1373.-	1426.-	1483.-	1536.-
1300	1046.-	1077.-	1105.-	1132.-	1160.-	1218.-	1274.-	1332.-	1389.-	1446.-	1503.-	1562.-	1617.-
1400	1099.-	1131.-	1160.-	1189.-	1220.-	1279.-	1340.-	1399.-	1460.-	1518.-	1577.-	1640.-	1697.-
1500	1154.-	1185.-	1216.-	1247.-	1278.-	1341.-	1402.-	1467.-	1529.-	1592.-	1653.-	1717.-	1780.-
1600	1207.-	1239.-	1272.-	1306.-	1338.-	1401.-	1468.-	1536.-	1601.-	1667.-	1732.-	1798.-	1862.-
1700	1260.-	1295.-	1330.-	1363.-	1398.-	1467.-	1536.-	1603.-	1671.-	1739.-	1806.-	1877.-	1946.-
1800	1315.-	1352.-	1388.-	1422.-	1460.-	1528.-	1598.-	1670.-	1740.-	1814.-	1882.-	1955.-	2025.-
1900	1370.-	1407.-	1444.-	1483.-	1517.-	1592.-	1666.-	1739.-	1814.-	1887.-	1961.-	2034.-	2109.-
2000	1422.-	1462.-	1500.-	1539.-	1575.-	1652.-	1730.-	1805.-	1882.-	1961.-	2039.-	2113.-	2191.-
2100	1475.-	1517.-	1557.-	1598.-	1634.-	1714.-	1795.-	1874.-	1952.-	2034.-	2115.-	2193.-	2274.-
2200	1529.-	1573.-	1613.-	1656.-	1691.-	1777.-	1861.-	1943.-	2023.-	2109.-	2194.-	2274.-	2356.-

Options

Fente d'introduction	10.-	11.-	11.-	12.-	12.-	14.-	14.-	16.-	17.-	18.-	19.-	20.-	20.-
Plaque polystyrène IP41	23.-	25.-	25.-	27.-	27.-	32.-	32.-	36.-	39.-	41.-	43.-	45.-	45.-
Plaque polystyrène IP54	33.-	36.-	36.-	39.-	39.-	46.-	46.-	52.-	56.-	59.-	62.-	65.-	65.-
Plaque en aluminium IP41	33.-	36.-	36.-	39.-	39.-	46.-	46.-	52.-	56.-	59.-	62.-	65.-	65.-
Plaque en aluminium IP54	44.-	49.-	49.-	54.-	54.-	62.-	62.-	72.-	75.-	80.-	85.-	90.-	90.-
Brosses IP00	53.-	58.-	58.-	63.-	63.-	74.-	74.-	84.-	90.-	95.-	100.-	105.-	105.-
Mousse à perforer IP54	85.-	92.-	92.-	99.-	99.-	118.-	118.-	132.-	144.-	151.-	158.-	165.-	165.-
Mousse coulissante IP40	76.-	80.-	80.-	84.-	84.-	104.-	104.-	112.-	128.-	132.-	136.-	140.-	140.-

Prix en CHF, participation aux frais de transport et TVA en sus.

Coffrets de distribution AL, profondeur 400 mm

Exécution :

- Porte avec profils de renfort, charnières droite ou gauche
- Serrure avec tourillon carré 6 mm
- Dessus et dessous fermé
- Paroi arrière vissée
- RAL 7035 structuré, paroi arrière alu brut
- Indice de protection IP41

Matériaux :

- Cadre : profilés extrudés en aluminium
- Porte : tôle en aluminium 2 mm
- Paroi arrière : tôle en aluminium 1,5 mm

Accessoires : pages 18 à 32

Dessins détaillés : pages 3 et 4

Certification : homologué SEV selon EN 62208/IEC 62208



Hauteur	Largeur / porte simple												
	400	450	500	550	600	650	700	750	800	850	900	950	1000
mm	400	450	500	550	600	650	700	750	800	850	900	950	1000
400	371.-	393.-	415.-	434.-	457.-	478.-	500.-	521.-	541.-	563.-	585.-	605.-	626.-
500	419.-	441.-	466.-	486.-	507.-	530.-	552.-	574.-	596.-	620.-	640.-	665.-	684.-
600	467.-	488.-	512.-	534.-	557.-	581.-	603.-	628.-	651.-	674.-	698.-	722.-	744.-
700	512.-	537.-	560.-	585.-	606.-	630.-	656.-	679.-	704.-	728.-	753.-	779.-	802.-
800	555.-	581.-	606.-	632.-	659.-	683.-	706.-	734.-	760.-	785.-	810.-	834.-	859.-
900	602.-	628.-	654.-	681.-	706.-	737.-	762.-	787.-	812.-	838.-	866.-	893.-	917.-
1000	648.-	676.-	703.-	731.-	756.-	785.-	812.-	838.-	867.-	897.-	921.-	949.-	976.-
1100	695.-	723.-	750.-	780.-	806.-	836.-	865.-	893.-	921.-	949.-	978.-	1008.-	1035.-
1200	740.-	769.-	797.-	826.-	855.-	886.-	916.-	944.-	975.-	1003.-	1035.-	1064.-	1092.-
1300	786.-	816.-	846.-	876.-	909.-	938.-	969.-	998.-	1027.-	1058.-	1090.-	1121.-	1150.-
1400	830.-	865.-	895.-	924.-	958.-	989.-	1021.-	1050.-	1081.-	1113.-	1145.-	1176.-	1209.-
1500	876.-	902.-	941.-	975.-	1008.-	1041.-	1071.-	1103.-	1137.-	1169.-	1201.-	1233.-	1267.-
1600	922.-	957.-	990.-	1023.-	1056.-	1089.-	1122.-	1158.-	1190.-	1224.-	1259.-	1293.-	1323.-
1700	969.-	1002.-	1039.-	1074.-	1108.-	1142.-	1176.-	1213.-	1247.-	1283.-	1314.-	1348.-	1382.-
1800	1015.-	1050.-	1087.-	1122.-	1158.-	1193.-	1226.-	1263.-	1299.-	1335.-	1368.-	1405.-	1441.-
1900	1061.-	1098.-	1136.-	1171.-	1209.-	1245.-	1283.-	1316.-	1354.-	1389.-	1425.-	1462.-	1499.-
2000	1107.-	1143.-	1182.-	1220.-	1256.-	1295.-	1333.-	1370.-	1407.-	1445.-	1482.-	1519.-	1559.-
2100	1153.-	1189.-	1228.-	1268.-	1307.-	1344.-	1385.-	1422.-	1461.-	1500.-	1538.-	1577.-	1619.-
2200	1199.-	1237.-	1275.-	1316.-	1357.-	1397.-	1440.-	1476.-	1515.-	1556.-	1595.-	1632.-	1676.-

Options

Fente d'introduction	3.-	4.-	4.-	4.-	6.-	6.-	7.-	7.-	8.-	8.-	9.-	10.-	10.-
Plaque polystyrène IP41	7.-	9.-	9.-	9.-	14.-	14.-	16.-	16.-	18.-	18.-	21.-	23.-	23.-
Plaque polystyrène IP54	10.-	13.-	13.-	13.-	20.-	20.-	23.-	23.-	26.-	26.-	30.-	33.-	33.-
Plaque en aluminium IP41	10.-	13.-	13.-	13.-	20.-	20.-	23.-	23.-	26.-	26.-	30.-	33.-	33.-
Plaque en aluminium IP54	13.-	18.-	18.-	18.-	26.-	26.-	21.-	21.-	36.-	36.-	39.-	44.-	44.-
Brosses IP00	16.-	21.-	21.-	21.-	32.-	32.-	37.-	37.-	42.-	42.-	48.-	53.-	53.-
Mousse à perforer IP54	26.-	33.-	33.-	33.-	52.-	52.-	59.-	59.-	66.-	66.-	78.-	85.-	85.-
Mousse coulissante IP40	24.-	28.-	28.-	28.-	48.-	48.-	52.-	52.-	56.-	56.-	72.-	76.-	76.-

Prix en CHF, participation aux frais de transport et TVA en sus.

Coffrets de distribution AL, profondeur 400 mm

Exécution :

- Porte double avec profils de renfort
- Serrure avec tourillon carré 6 mm
- Dessus et dessous fermé
- Paroi arrière vissée
- RAL 7035 structuré, paroi arrière alu brut
- Indice de protection IP41

Matériaux :

- Cadre : profilés extrudés en aluminium
- Porte : tôle en aluminium 2 mm
- Paroi arrière : tôle en aluminium 1,5 mm

Accessoires : pages 18 à 32

Dessins détaillés : pages 3 et 4

Certification : homologué SEV selon EN 62208/IEC 62208



Hauteur	Largeur / porte double												
	1000	1050	1100	1150	1200	1300	1400	1500	1600	1700	1800	1900	2000
mm													
400	695.-	716.-	738.-	759.-	779.-	819.-	859.-	902.-	943.-	985.-	1024.-	1068.-	1109.-
500	753.-	777.-	797.-	822.-	843.-	889.-	933.-	976.-	1021.-	1065.-	1109.-	1153.-	1196.-
600	813.-	837.-	859.-	885.-	909.-	957.-	1002.-	1050.-	1097.-	1145.-	1193.-	1241.-	1288.-
700	874.-	899.-	923.-	951.-	975.-	1024.-	1075.-	1124.-	1174.-	1224.-	1274.-	1327.-	1375.-
800	935.-	961.-	987.-	1013.-	1039.-	1092.-	1145.-	1200.-	1252.-	1307.-	1360.-	1414.-	1465.-
900	993.-	1022.-	1049.-	1077.-	1107.-	1162.-	1217.-	1273.-	1331.-	1386.-	1442.-	1498.-	1553.-
1000	1052.-	1083.-	1111.-	1142.-	1171.-	1230.-	1289.-	1348.-	1407.-	1466.-	1525.-	1584.-	1643.-
1100	1111.-	1143.-	1174.-	1205.-	1235.-	1298.-	1361.-	1421.-	1483.-	1544.-	1608.-	1670.-	1732.-
1200	1173.-	1208.-	1239.-	1270.-	1301.-	1368.-	1432.-	1496.-	1561.-	1626.-	1690.-	1757.-	1819.-
1300	1232.-	1268.-	1300.-	1335.-	1368.-	1437.-	1505.-	1571.-	1640.-	1707.-	1773.-	1843.-	1909.-
1400	1293.-	1330.-	1362.-	1398.-	1433.-	1505.-	1573.-	1646.-	1716.-	1785.-	1857.-	1928.-	1999.-
1500	1352.-	1389.-	1425.-	1461.-	1499.-	1572.-	1646.-	1718.-	1792.-	1866.-	1939.-	2013.-	2086.-
1600	1412.-	1448.-	1487.-	1526.-	1564.-	1641.-	1717.-	1794.-	1869.-	1945.-	2023.-	2099.-	2175.-
1700	1472.-	1511.-	1552.-	1591.-	1628.-	1710.-	1790.-	1868.-	1946.-	2026.-	2106.-	2186.-	2263.-
1800	1532.-	1572.-	1614.-	1654.-	1694.-	1777.-	1859.-	1943.-	2025.-	2109.-	2190.-	2272.-	2355.-
1900	1591.-	1632.-	1678.-	1718.-	1761.-	1846.-	1932.-	2018.-	2103.-	2189.-	2274.-	2358.-	2442.-
2000	1651.-	1694.-	1738.-	1783.-	1826.-	1916.-	2003.-	2090.-	2177.-	2267.-	2356.-	2443.-	2530.-
2100	1711.-	1755.-	1800.-	1847.-	1893.-	1987.-	2076.-	2165.-	2254.-	2346.-	2438.-	2528.-	2618.-
2200	1771.-	1816.-	1863.-	1911.-	1960.-	2055.-	2148.-	2239.-	2330.-	2425.-	2522.-	2614.-	2705.-

Options

Fente d'introduction	10.-	11.-	11.-	12.-	12.-	14.-	14.-	16.-	17.-	18.-	19.-	20.-	20.-
Plaque polystyrène IP41	23.-	25.-	25.-	27.-	27.-	32.-	32.-	36.-	39.-	41.-	43.-	45.-	45.-
Plaque polystyrène IP54	33.-	36.-	36.-	39.-	39.-	46.-	46.-	52.-	56.-	59.-	62.-	65.-	65.-
Plaque en aluminium IP41	33.-	36.-	36.-	39.-	39.-	46.-	46.-	52.-	56.-	59.-	62.-	65.-	65.-
Plaque en aluminium IP54	44.-	49.-	49.-	54.-	54.-	62.-	62.-	72.-	75.-	80.-	85.-	90.-	90.-
Brosses IP00	53.-	58.-	58.-	63.-	63.-	74.-	74.-	84.-	90.-	95.-	100.-	105.-	105.-
Mousse à perforer IP54	85.-	92.-	92.-	99.-	99.-	118.-	118.-	132.-	144.-	151.-	158.-	165.-	165.-
Mousse coulissante IP40	76.-	80.-	80.-	84.-	84.-	104.-	104.-	112.-	128.-	132.-	136.-	140.-	140.-

Prix en CHF, participation aux frais de transport et TVA en sus.

Socles

Matériaux : Profilés extrudés en aluminium

Couleur : RAL 9005 noir

Brides de fixation du socle : incluses

Brides de fixation au sol : CHF 2.- / pce (à commander séparément)

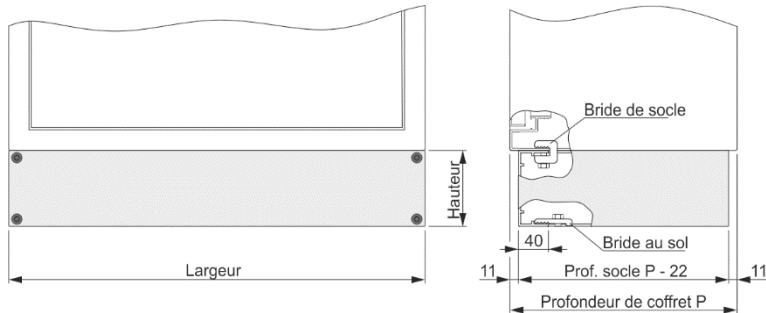

Largeur mm	Hauteur de socle 100 mm						Hauteur de socle 50 mm						Hauteur de socle 200 mm					
	Profondeur de coffret						Profondeur de coffret						Profondeur de coffret					
	150	200	250	300	350	400	150	200	250	300	350	400	150	200	250	300	350	400
400	88.-	89.-	91.-	92.-	95.-	99.-	114.-	115.-	116.-	117.-	123.-	129.-	116.-	117.-	118.-	119.-	125.-	131.-
450	89.-	91.-	92.-	93.-	96.-	100.-	115.-	116.-	117.-	118.-	124.-	130.-	117.-	118.-	119.-	120.-	126.-	132.-
500	91.-	92.-	93.-	94.-	97.-	101.-	116.-	117.-	118.-	119.-	125.-	131.-	118.-	119.-	120.-	121.-	128.-	133.-
550	92.-	93.-	94.-	95.-	98.-	102.-	117.-	118.-	119.-	120.-	126.-	132.-	119.-	120.-	121.-	122.-	129.-	135.-
600	93.-	94.-	95.-	96.-	99.-	103.-	118.-	119.-	120.-	121.-	128.-	133.-	120.-	121.-	122.-	123.-	130.-	136.-
650	95.-	96.-	97.-	98.-	101.-	105.-	122.-	123.-	124.-	125.-	131.-	137.-	124.-	125.-	126.-	128.-	133.-	140.-
700	97.-	98.-	99.-	100.-	103.-	108.-	125.-	126.-	128.-	129.-	135.-	140.-	128.-	129.-	130.-	131.-	137.-	143.-
750	99.-	100.-	101.-	102.-	105.-	110.-	129.-	130.-	131.-	132.-	137.-	143.-	131.-	132.-	133.-	135.-	140.-	146.-
800	101.-	102.-	103.-	104.-	108.-	113.-	132.-	133.-	135.-	136.-	140.-	146.-	135.-	136.-	137.-	138.-	143.-	150.-
850	103.-	104.-	105.-	107.-	110.-	115.-	135.-	136.-	137.-	138.-	143.-	150.-	138.-	139.-	140.-	141.-	146.-	153.-
900	105.-	107.-	108.-	109.-	113.-	117.-	138.-	139.-	140.-	141.-	146.-	153.-	141.-	142.-	143.-	144.-	150.-	157.-
950	108.-	109.-	110.-	111.-	115.-	119.-	143.-	144.-	143.-	144.-	151.-	157.-	144.-	145.-	146.-	147.-	154.-	160.-
1000	110.-	111.-	113.-	114.-	117.-	121.-	144.-	145.-	146.-	147.-	154.-	160.-	147.-	149.-	150.-	151.-	158.-	163.-
1050	113.-	114.-	115.-	116.-	119.-	123.-	147.-	149.-	150.-	151.-	158.-	163.-	151.-	152.-	153.-	154.-	161.-	166.-
1100	115.-	116.-	117.-	118.-	121.-	124.-	151.-	152.-	153.-	154.-	161.-	166.-	154.-	155.-	157.-	158.-	164.-	170.-
1150	117.-	118.-	119.-	120.-	123.-	126.-	155.-	157.-	158.-	159.-	164.-	171.-	159.-	160.-	161.-	162.-	167.-	174.-
1200	119.-	120.-	121.-	122.-	125.-	129.-	159.-	160.-	161.-	162.-	167.-	174.-	162.-	163.-	164.-	165.-	171.-	177.-
1300	122.-	123.-	124.-	125.-	130.-	133.-	165.-	166.-	167.-	168.-	174.-	181.-	168.-	170.-	171.-	172.-	177.-	184.-
1400	126.-	128.-	129.-	130.-	135.-	138.-	172.-	173.-	174.-	175.-	181.-	187.-	175.-	176.-	177.-	179.-	184.-	191.-
1500	131.-	132.-	133.-	135.-	139.-	142.-	179.-	180.-	181.-	182.-	188.-	193.-	182.-	183.-	184.-	185.-	192.-	197.-
1600	136.-	137.-	138.-	139.-	143.-	146.-	185.-	186.-	187.-	188.-	194.-	199.-	188.-	189.-	191.-	192.-	198.-	204.-
1700	155.-	157.-	158.-	159.-	163.-	167.-	206.-	207.-	208.-	209.-	216.-	223.-	210.-	212.-	213.-	214.-	220.-	227.-
1800	161.-	162.-	163.-	164.-	168.-	173.-	216.-	217.-	218.-	219.-	226.-	233.-	220.-	221.-	223.-	224.-	230.-	237.-
1900	167.-	168.-	170.-	171.-	174.-	179.-	225.-	226.-	227.-	228.-	235.-	241.-	229.-	230.-	231.-	233.-	239.-	246.-
2000	173.-	174.-	175.-	176.-	181.-	184.-	233.-	234.-	235.-	236.-	242.-	248.-	237.-	238.-	239.-	240.-	247.-	254.-

Prix en CHF, participation aux frais de transport et TVA en sus.

Variantes de serrure

Crémone dès Hauteur 850 mm	Pêne jusqu'à Hauteur 849 mm	Insert de serrure	
		<ul style="list-style-type: none">  Tourillon carré 6, 7, ou 8 mm 5.-  Tourillon carré 6 mm plombable (seulement pour crémone) 12.-  Panneton double 3 ou 5 mm 5.-  Triangle 7 ou 8 mm 5.-  Fente 14x2 mm 5.- 	
		<ul style="list-style-type: none">  Cylindre KABA 5000 65.-  Cylindre KABA 8 75.-  Préparé pour cylindre 12.- 	
		<ul style="list-style-type: none"> Poignée olive 20.-  Poignée olive avec cylindre KABA 5000 75.-  Poignée olive avec cylindre EMKA 30.-  Poignée olive préparée pour un cylindre 27.- 	
		<ul style="list-style-type: none"> Poignée pivotante 38.-  Poignée pivotante avec tourillon carré 6, 7 ou 8 mm 42.-  Poignée pivotante avec panneton double 3 ou 5 mm 42.-  Poignée pivotante avec triangle 7 ou 8 mm 42.-  Poignée pivotante avec bouton-poussoir 38.-  Poignée pivotante avec cylindre KABA 5000 110.-  Poignée pivotante avec cylindre EMKA 48.-  Poignée pivotante préparée pour un cylindre rond 38.-  Poignée pivotante préparée pour un demi-cylindre 38.- Poignée pivotante préparée pour cadenas 45.- 	
		<ul style="list-style-type: none"> Poignée bec de canne 30.-  Poignée bec de canne avec cylindre KABA 5000 85.-  Poignée bec de canne avec cylindre EMKA 40.-  Poignée bec de canne préparé pour un cylindre 35.- 	
		<ul style="list-style-type: none"> Poignée papillon 18.-  Poignée papillon avec cylindre EMKA 31.- 	
		<ul style="list-style-type: none"> Clé pour tourillon carré 6, 7, ou 8 mm 4.- Clé pour panneton 3 ou 5 mm 4.- Clé pour triangle 7 ou 8 mm 4.- 	

Prix en CHF, participation aux frais de transport et TVA en sus.

Accessoires de porte



Porte-fusibles gr. II/III soudé

28.-

- Logements pour 6 fusibles gr. II et 6 fusibles gr. III
- Dimensions 335 x 40 x 40 mm (LxHxP)
- Emplacement standard à 30 mm du bas de la porte



Porte-fusibles DIN 00 soudé

28.-

- Logements pour 9 fusibles DIN 00
- Dimensions 60 x 331 x 40 mm (LxHxP)
- Emplacement standard à 30 mm du bas de la porte



Porte-fusible DIN 1-4 soudé

28.-

- Logements pour :
 - 12 fusibles DIN 1 ≤160A ou
 - 6 fusibles DIN 1 >160A ou
 - 6 fusibles DIN 2 ou
 - 6 fusibles DIN 3 ≤400A ou
 - 4 fusibles DIN 3 >400A ou
 - 4 fusibles DIN 4
- Dimensions 92 x 490 x 70 mm (LxHxP)
- Emplacement standard à 30 mm du bas de la porte



Poche à schéma A4 soudée*

- Emplacement standard à 30 mm du bas de la porte

Type	Largeur de coffret	Dim. utiles (LxHxP)	
A4/30	600 à 2000 mm	325 x 180 x 28 mm	28.-
A4/50	600 à 2000 mm	325 x 180 x 48 mm	28.-
A4/70	600 à 2000 mm	325 x 180 x 68 mm	28.-

*Standard



Petite poche à schéma soudée

- Emplacement standard à 30 mm du bas de la porte

Type	Largeur de coffret	Dim. utiles (LxHxP)	
KL/30	500 et 550 mm	230 x 180 x 28 mm	28.-
KL/50	500 et 550 mm	230 x 180 x 48 mm	28.-
KL/70	500 et 550 mm	230 x 180 x 68 mm	28.-

Prix en CHF, participation aux frais de transport et TVA en sus.

Accessoires de porte

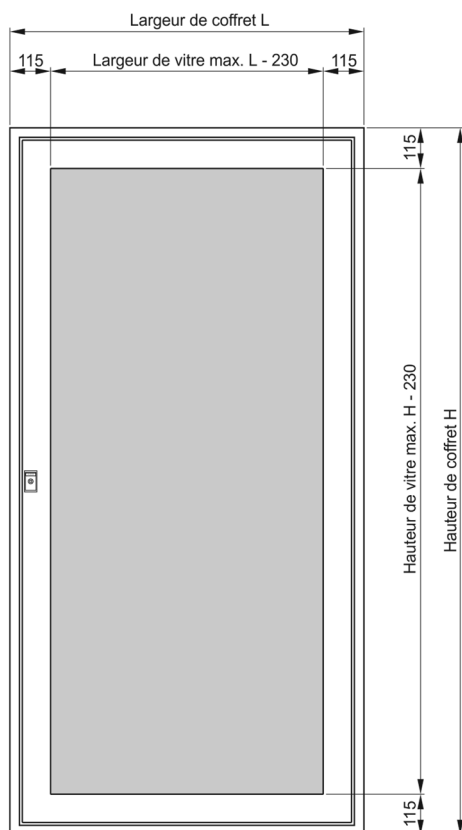

Vitre de sécurité en verre sécurit

Hauteur	Largeur de vitre				
	400	500	600	700	800
400	126.-	129.-	135.-	137.-	141.-
500	129.-	136.-	140.-	142.-	145.-
600	135.-	140.-	144.-	146.-	149.-
700	137.-	142.-	146.-	150.-	158.-
800	141.-	145.-	149.-	158.-	169.-
900	144.-	148.-	157.-	168.-	177.-
1000	145.-	153.-	164.-	174.-	179.-
1200	149.-	164.-	177.-	182.-	193.-
1400	158.-	174.-	182.-	197.-	209.-
1600	169.-	179.-	193.-	209.-	225.-
1800	177.-	188.-	205.-	223.-	241.-

Vitre en matière synthétique

Hauteur	Largeur de vitre	
	400	500
400	119.-	123.-
500	123.-	130.-
600	128.-	134.-
700	132.-	137.-



Usinage

- Individuel selon vos instructions

Forfait par porte	25.-
Jusqu'à Ø100 mm / 100 x 100 mm par découpe	5.-
Dès Ø101 mm / 101 x 101 mm par découpe	10.-
Dès Ø301 mm / 301 x 301 mm par découpe	15.-



Charnières externes 180° pour porte simple

Jusqu'à hauteur 1499 mm	75.-
A partir de la hauteur 1500 mm	100.-

Charnières externes 180° pour porte double

Jusqu'à hauteur 1499 mm	150.-
A partir de la hauteur 1500 mm	200.-

- L'ouverture des portes peut être augmentées de 100° à 180° afin respecter le sens de fuite

Prix en CHF, participation aux frais de transport et TVA en sus.

Accessoires pour fentes d'introduction



Plaque en polystyrène IP41

Pour fente d'introduction type A 212 x 101 mm	7.-
Pour fente d'introduction type B 310 x 101 mm	9.-
Pour fente d'introduction type C 212 x 60 mm	7.-
Pour fente d'introduction type D 310 x 60 mm	9.-

Plaque en polystyrène IP54 (pas adapté pour l'extérieur)

Pour fente d'introduction type A 212 x 101 mm	10.-
Pour fente d'introduction type B 310 x 101 mm	13.-
Pour fente d'introduction type C 212 x 60 mm	10.-
Pour fente d'introduction type D 310 x 60 mm	13.-



Plaque en aluminium IP41

Pour fente d'introduction type A 212 x 101 mm	10.-
Pour fente d'introduction type B 310 x 101 mm	13.-
Pour fente d'introduction type C 212 x 60 mm	10.-
Pour fente d'introduction type D 310 x 60 mm	13.-

Plaque en aluminium IP54

Pour fente d'introduction type A 212 x 101 mm	13.-
Pour fente d'introduction type B 310 x 101 mm	18.-
Pour fente d'introduction type C 212 x 60 mm	13.-
Pour fente d'introduction type D 310 x 60 mm	18.-



Brosses IP00

Pour fente d'introduction type A 212 x 101 mm	16.-
Pour fente d'introduction type B 310 x 101 mm	21.-
Pour fente d'introduction type C 212 x 60 mm	16.-
Pour fente d'introduction type D 310 x 60 mm	21.-

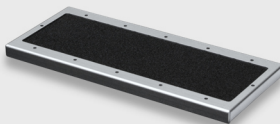

Mousse à perforer * IP54 (pas adapté pour l'extérieur)

Pour fente d'introduction type A 212 x 101 mm	26.-
Pour fente d'introduction type B 310 x 101 mm	33.-

*Breveté par ASS Alu-Schaltschränke AG

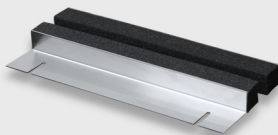

Mousse coulissante IP40

Pour fente d'introduction type A 212 x 101 mm	24.-
Pour fente d'introduction type B 310 x 101 mm	28.-

Prix en CHF, participation aux frais de transport et TVA en sus.

Détails des fentes d'introduction

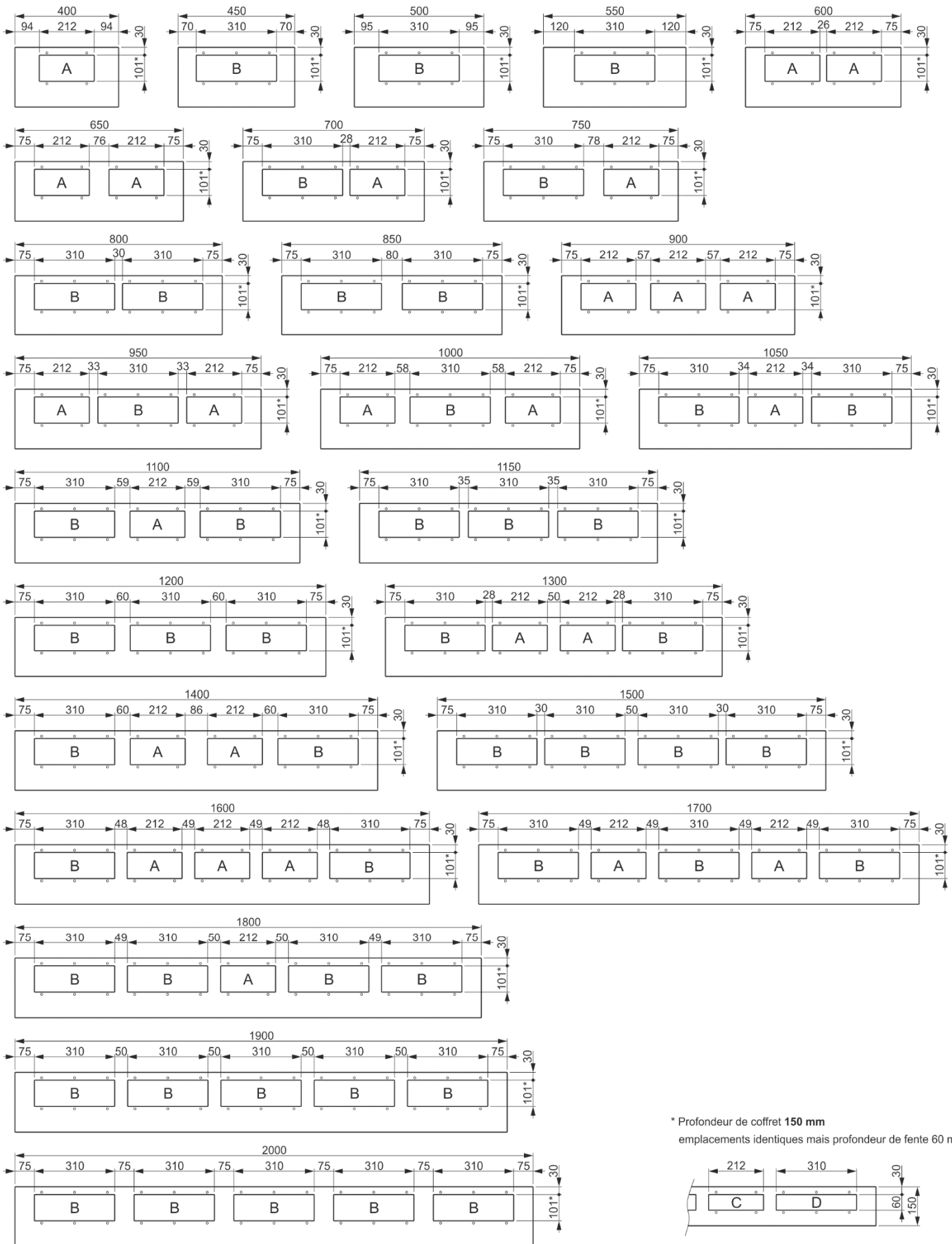

* Profondeur de coffret 150 mm
emplacements identiques mais profondeur de fente 60 mm

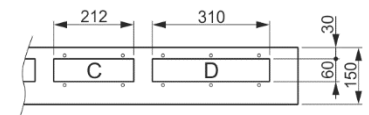

Technique 19"

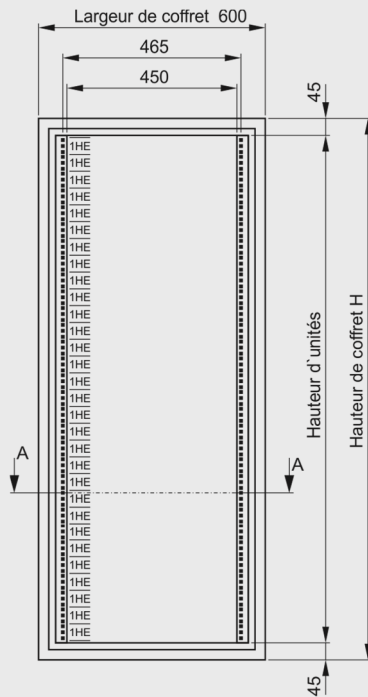

Coupe A-A

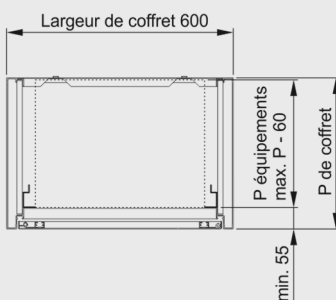

Profil de montage 19"

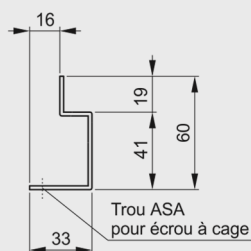

Rails de montage 19"

- Set de 2 pièces
- Réglable en profondeur
- Pli avant 33 mm, pli arrière 16 mm
- Hauteur d'unité [U] : 44.45 mm

U		Largeur d'armoire*
Pcs	mm	600
10	445	74.-
11	490	76.-
12	534	77.-
13	579	79.-
14	623	81.-
15	668	82.-
16	712	84.-
17	756	86.-
18	801	88.-
19	845	91.-
20	890	92.-
22	979	96.-
24	1068	99.-
26	1157	102.-
28	1246	105.-
30	1335	110.-
32	1424	114.-
34	1513	117.-
36	1602	120.-
38	1690	124.-
40	1779	128.-
42	1868	131.-
44	1957	135.-
46	2046	139.-

• Forfait pour les fixations supplémentaires nécessaires en cas de montage partiel 20.-

* Supplément pour commande ultérieure 50.-

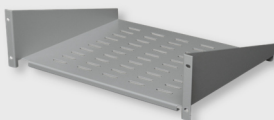

Tablar 19" 3 U pour montage avant

- Perforé pour une meilleure circulation d'air
- Charge maximale : 25 kg

Prof. tablar	Surface utile	RAL 7035	RAL à choix*
240 mm	440 x 220 mm	108.-	130.-
290 mm	440 x 270 mm	111.-	132.-
340 mm	440 x 320 mm	113.-	135.-

* Supplément pour commande ultérieure 50.-

Prix en CHF, participation aux frais de transport et TVA en sus.

Ventilation des coffrets

Ventilateur



- Montage rapide sans outil
- Forme de construction plate
- Tension 230V AC
- Aspiration de l'air vers l'extérieur
- Indice de protection IP54
- Couleur RAL 7035

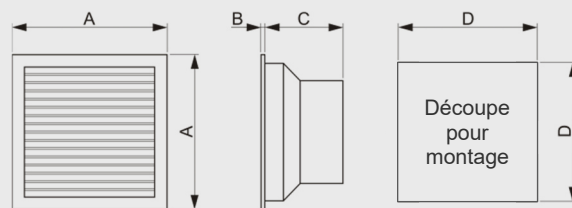

Type	A mm	B mm	C mm	D mm	Niveau sonore dB (A)	Volume d'air extrait avec filtre	Volume d'air extrait sans filtre	
LV-100	105	4,5	55	93	30	15 m ³ /h	25 m ³ /h	95.-
LV-250	148	5,5	65	126	42	42 m ³ /h	63 m ³ /h	131.-
LV-400	250	6	126	224	52	195 m ³ /h	250 m ³ /h	195.-
LV-600	323	6,5	148	293	60	385 m ³ /h	580 m ³ /h	287.-

Découpe et montage sur porte, toit, paroi arrière ou paroi latérale

25.-

Grille d'aération avec filtre



- Montage rapide sans outil
- Forme de construction plate
- Indice de protection IP54
- Couleur RAL 7035

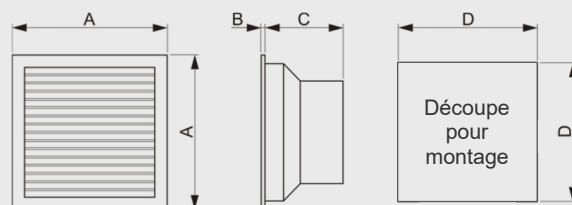

Type	A mm	B mm	C mm	D mm	
GV-100	105	4,5	12	93	27.-
GV-250	148	5,5	22	126	36.-
GV-400	250	6	31	224	47.-
GV-600	323	6,5	33	293	56.-

Découpe et montage sur porte, toit, paroi arrière ou paroi latérale

25.-

Thermostat KTS 1141



- Pour le réglage du ventilateur
- Dimensions : 33 x 60 x 36 mm (LxHxP)
- Température : 0-60°C
- Capteur en thermo bimétal
- Puissance de commutation : 10A 250V AC
- Contact à fermeture
- Fixation : clip pour rails DIN 35 mm

26.-

Fentes d'aération (2x6 fentes)

- Sur porte, paroi arrière ou paroi latérale
- Passage d'air par groupe : 1650 mm³
- Indice de protection IP20

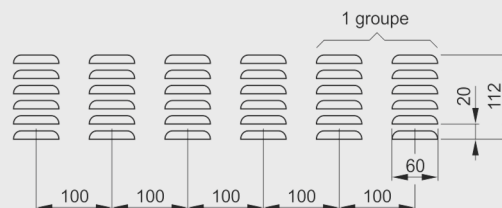

25.-

Treillis anti-insecte

- Dimensions 200 x 160 mm (LxH)

14.-

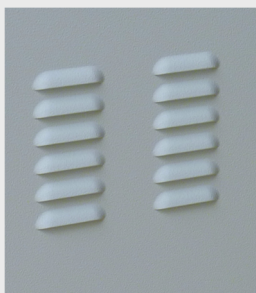

Prix en CHF, participation aux frais de transport et TVA en sus.

Luminaire



Luminaire LED-50-IR avec détecteur de mouvement IR et prise T13

141.-

- Pour armoire L. 600 à 2000 mm
- Tension : 220-240V / 50-60Hz
- Moyen d'éclairage : LED / 11 Watt
- Puissance : 1200 Lumen
- Fiche de contact : GST18/3
- Couleur : RAL 7035

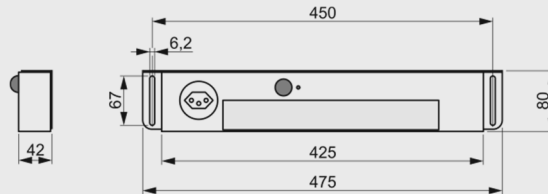

Luminaire LED-50-T avec contact de porte et prise T13

132.-

- Pour armoire L. 600 à 2000 mm
- Tension : 220-240V / 50-60Hz
- Moyen d'éclairage : LED / 11 Watt
- Puissance : 1200 Lumen
- Fiche de contact : GST18/3
- Couleur : RAL 7035

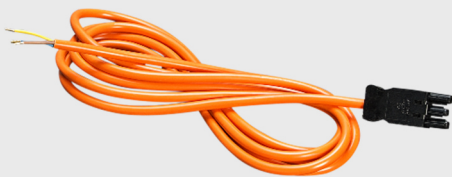
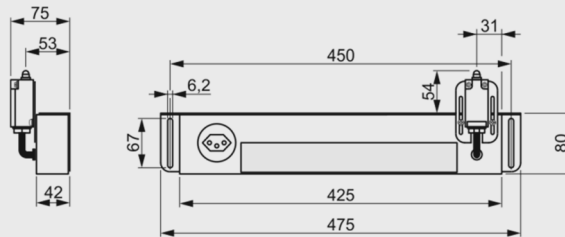

Câble de connexion BS-N-35 pour luminaire

10.-

- Longueur 3,5 m
- Pour la connexion du luminaire
- Section : 3x1,5 mm²
- Fiche : GST18/3
- Couleur : orange

Prix en CHF, participation aux frais de transport et TVA en sus.

Luminaire



Câble de liaison court BS-V-10 pour luminaire

10.-

- Longueur 1 m
- Pour la liaison des luminaires
- Section : 3x1,5 mm²
- Fiche : GST18/3
- Couleur : orange

Câble de liaison long BS-V-19 pour luminaire

10.-

- Longueur 1,9 m
- Pour la liaison des luminaires
- Section : 3x1,5 mm²
- Fiche : GST18/3
- Couleur : orange

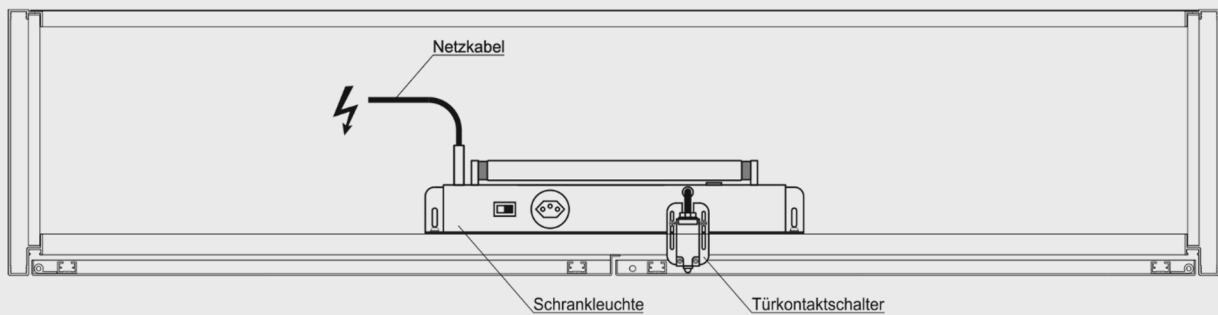

Prix en CHF, participation aux frais de transport et TVA en sus.

Luminaire

Luminaire LED 400/600/900 avec détecteur de mouvement

- Tension : 220-240V / 50-60Hz
- Moyen d'éclairage : LED
- Durée du minuteur : 7 minutes
- Couleur : gris clair

Type	Dimensions	Puissance	Lumen	Prix
LED 400	400 x 32 x 39 mm	7 W	700 lm	72.-
LED 600	600 x 32 x 39 mm	9 W	750 lm	75.-
LED 900	900 x 32 x 39 mm	14 W	1100 lm	78.-

Set de montage inclus

- 2 x pince de fixation
- 2 x équerre avec écrou coulissant et vis
- 2 x couvercle pour raccordement réseau

Câble de connexion pour LED 400/600/900

10.-

- Longueur 3,0 m
- Section : 3x0,75 mm²
- Couleur : blanc

Câble de liaison court pour LED 400/600/900

10.-

- Longueur 0,6 m
- Pour la liaison des luminaires
- Section : 3x0,75 mm²
- Couleur : blanc

Câble de liaison long pour LED 400/600/900

10.-

- Longueur 2,0 m
- Pour la liaison des luminaires
- Section : 3x0,75 mm²
- Couleur : blanc

Prix en CHF, participation aux frais de transport et TVA en sus.

Accessoires



Platine de montage

- Pour les coffrets de profondeur 200 à 400 mm
- 4 x vissée
- Réglable en profondeur

Tôle en aluminium 3 mm brut par m² 119.-
 Supplément par platine 40.-
 (dimensions du coffret max. 1500 x 2000 mm)

Tôle perforée en acier 2 mm zinguée par m² 133.-
 Supplément par platine 40.-
 (dimensions du coffret max. 1000 x 2000 mm)



Cadres normalisés

Sans porte ni paroi arrière

Cadre sans porte par m² - 240.-
 Supplément pour commande de la porte
 séparément 50.-

Cadre sans paroi arrière par m² - 44.-

Moins-value jusqu'aux dim.	500 x 500	- 10.-
	1000 x 1000	- 16.-
	1000 x 2000	- 33.-
	1500 x 2000	- 44.-
Dès dim.	1500 x 2000	- 90.-

Prix en CHF, participation aux frais de transport et TVA en sus.

Accessoires

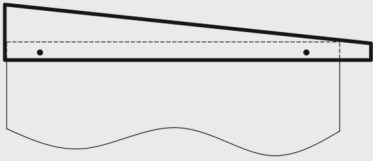

Toit anti-pluie type A riveté

Profondeur de coffret 150/200 mm par m de largeur	75.-
Profondeur de coffret 250/300 mm par m de largeur	90.-
Profondeur de coffret 350/400 mm par m de largeur (min. CHF 65.- par coffret)	100.-

Pattes de fixation externes en haut seulement sur les côtés.

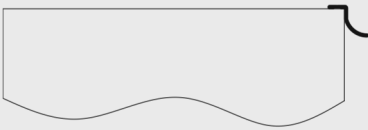

Profil anti-pluie AP riveté

Par m de largeur	30.-
------------------	------

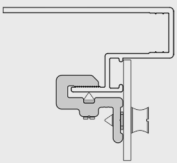

Support court

Pour la fixation d'un plastron

3.-

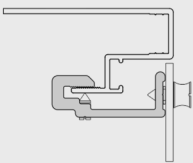

Support long

Pour la fixation d'un plastron

4.-

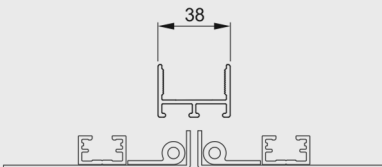

Montant médian invisible

Par m	60.-
(min. CHF 45.- par coffret)	

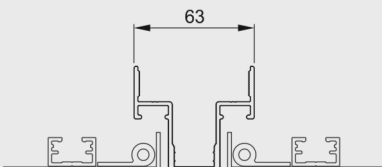

Montant médian visible

Par m	90.-
(min. CHF 65.- par coffret)	

Prix en CHF, participation aux frais de transport et TVA en sus.

Accessoires



**Anneau de transport M12
avec profil de renfort**

18.-

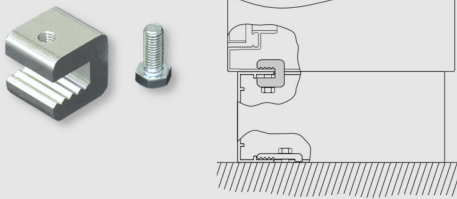

Bride de fixation du socle

3.-

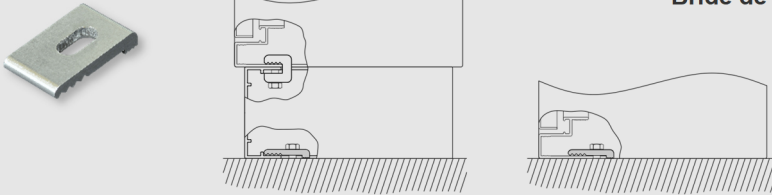

Bride de fixation au sol

2.-

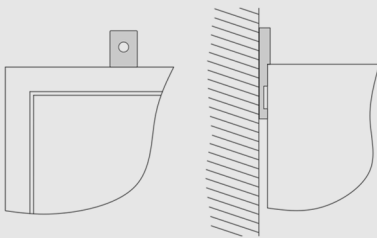

Patte de fixation externe

10.-

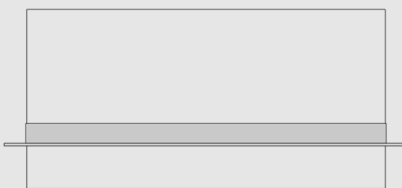

Montage à demi encastré

Equerre de cadre 25 x 25 x 3 mm

70.-

Supplément par m

20.-



Pied nivelable robuste

- Pied nivelable robuste avec taraudage \varnothing 24 mm
- 2x vissé avec vis M8

Marge de nivellement en mm

100 – 130 / 130 – 170 / 170 – 210	47.-
-----------------------------------	------

210 – 250 / 250 – 290	54.-
-----------------------	------

290 – 340 / 340 – 390	57.-
-----------------------	------

390 – 440 / 440 – 490	66.-
-----------------------	------

Solution personnalisée	Sur demande
------------------------	-------------

Préparation pour le montage	10.-
-----------------------------	------

Prix en CHF, participation aux frais de transport et TVA en sus.

Accessoires



Protection testée selon EN 60529 / IEC 60529

IP41 Protégé contre les corps solides supérieurs à 1 mm et contre les chutes verticales de gouttes d'eau Standard

IP54 Protégé contre les poussières et contre les projections d'eau 15.-

Pour garantir la protection IP, les fentes d'introduction et les trous de fixation murale doivent être étanchéifiés de manière appropriée



Couleur à choix

Teinte RAL structurée + 7%
(min. CHF 70.- par coffret)

Paroi arrière peinte en RAL 7035 par m² 30.-

Paroi arrière peinte en RAL à choix par m² 45.-

Porte intérieur d'une autre teinte RAL que l'extérieur + 7%
(min. CHF 70.- par porte)

Porte peinture ultérieure en RAL à choix par m² + 15%
(min. CHF 100.- par coffret)

Cadre, porte et paroi arrière intérieur d'une autre teinte RAL que l'extérieur
(min. CHF 100.- par coffret)



Stick de peinture 35.-
Pour réparer les petits dégâts de peinture, sèche à l'air

Prix en CHF, participation aux frais de transport et TVA en sus.

Notes



ASS Alu-Schaltsschränke AG, Hauptstr. 22, 8564 Engwilen
Tel. +41 (0)71 658 70 80
info@ass-ag.ch, www.ass-ag.ch